

Projecteur 7700FullHD Dell™

Guide de l'utilisateur

Remarques, Avertissements et Attention



REMARQUE : Une REMARQUE indique une information importante pour vous aider à utiliser correctement votre ordinateur.



AVERTISSEMENT : Un AVERTISSEMENT indique un risque de dommage à l'appareil ou de perte de données si les instructions ne sont pas suivies.



ATTENTION : Un signe ATTENTION indique un risque de dommage matériel, de blessure corporelle ou de mort.

Les informations contenues dans ce document sont sujettes à modification sans préavis.

© 2012 Dell Inc. Tous droits réservés.

La copie de ces documents, sous quelque forme que ce soit, sans l'autorisation écrite de Dell Inc. est strictement interdite.

Marques utilisées dans ce texte : *Dell* et le logo *DELL* sont des marques de commerce de Dell Inc. ; *DLP* et le logo *DLP* sont des marques de commerce de TEXAS INSTRUMENTS INCORPORATED ; *Microsoft* et *Windows* sont soit des marques de commerce, soit des marques déposées de Microsoft Corporation aux États-Unis et/ou dans d'autres pays.

D'autres marques ou nom commerciaux peuvent être utilisés dans ce document pour faire référence aux entités se réclamant de ces marques et de ces noms ou à leurs produits. Dell Inc. dénie tout intérêt propriétaire dans les marques et les noms commerciaux autres que les siens.

Modèle 7700FullHD

Mars 2012 Rév. A00

Table des matières

1	Votre projecteur Dell	7
	A propos de votre projecteur	8
2	Connexion de votre projecteur	10
	Installation du dongle sans fil optionnel	11
	Connexion à un ordinateur	12
	Connexion d'un ordinateur avec un câble VGA	12
	Connexion du moniteur en boucle avec des câbles VGA	13
	Connexion d'un ordinateur avec un câble RS232	14
	Connexion d'un ordinateur avec un câble USB	15
	Connexion à un ordinateur en utilisant le dongle sans fil (en option)	16
	Connexion à un lecteur de DVD	17
	Connexion d'un lecteur de DVD avec un câble S-vidéo	17
	Connexion d'un lecteur de DVD avec un câble Vidéo composite	18
	Connexion d'un lecteur de DVD avec un câble Vidéo composante	19
	Connexion d'un lecteur de DVD avec un câble Vidéo composante 3 RCA	20
	Connexion d'un lecteur de DVD avec un câble HDMI	21
	Connexion à un réseau local	22

Pour projeter une image et contrôler le projecteur qui est connecté à un réseau via un câble RJ45.	22
Options d'installation professionnelle : Installation pour un écran à ouverture automatique	23
Connexion à un boîtier de contrôle commercial RS232	24
3 Utilisation de votre projecteur	25
Allumer votre projecteur	25
Eteindre votre projecteur	25
Réglage de l'image projetée	26
Réglage de la hauteur du projecteur	26
Baisser le projecteur	26
Réglage du zoom et de la mise au point du projecteur	27
Réglage de la taille de l'image projetée	28
Utilisation du panneau de contrôle	30
Utilisation de la télécommande	32
Installation des piles de la télécommande	35
Rayon de la télécommande	36
Utilisation du menu OSD (Affichage à l'écran)	37
SOURCE D'ENTRÉE	37
RÉGLAGE AUTOMATIQUE	38
LUMINOSITÉ / CONTRASTE	39
MODE VIDÉO	39
VOLUME	40
ENT. AUDIO	40

RÉGL. AVANCÉS	40
LANGUE	54
AIDE	54
Installation du réseau sans fil	55
Activer la connexion sans fil sur le projecteur	56
Installer le logiciel d'application sans fil de Dell sur votre ordinateur	58
Lancer l'Application sans fil	61
Installation de Présentation to Go (PtG)	65
Afficheur PtG	66
Afficheur de photo	66
Introduction à la fonction PtG/Photo	67
Aperçu de PtG	67
Aperçu de Photo	68
Présentation des boutons	68
Installer le logiciel d'application PtG Converter sur votre ordinateur	69
Utilisation de PtG Converter	70
Installation de Projection audio	71
Activer la connexion sans fil ou LAN sur le projecteur	72
Installer le logiciel d'application sans fil de Dell sur votre ordinateur	73
Lancer l'Application sans fil	74
Connexion	75
Installation de Flux vidéo	76
Formats pris en charge par le Flux vidéo	76
Activer la connexion sans fil ou LAN sur le projecteur	77
Installer le logiciel d'application sans fil de Dell sur votre ordinateur	77

Lancer l'Application sans fil	77
Connexion	77
Gestion du projecteur avec le Gestionnaire Web	78
Configuration des réglages du réseau	78
Accéder au gestionnaire Web	78
Créer un token d'application	99
4 Guide de dépannage de votre projecteur	101
Signaux de commande	105
Remplacer la lampe	106
5 Spécifications	108
6 Contacter Dell	115
7 Annexe : Glossaire	116

Votre projecteur Dell

Votre projecteur est livré avec tous les éléments présentés ci-dessous. Assurez-vous que tous les éléments sont présents et contactez Dell™ si quoi que ce soit manque.

Contenu de la boîte

Cordon d'alimentation

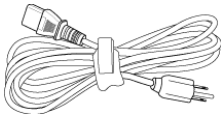

Câble VGA 1,8 m (VGA/VGA)

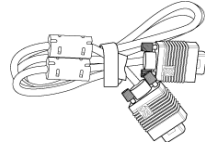

Câble USB de 1,8 m (USB-A/USB-B)

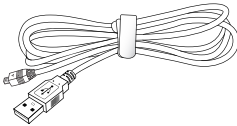

Télécommande



CD du guide de l'utilisateur & documentation

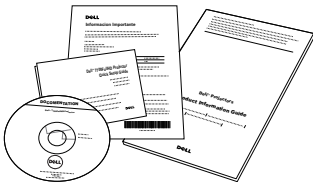

Piles AAA (2)



A propos de votre projecteur

Vue de dessus

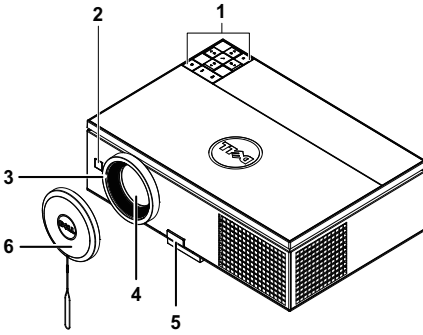

Vue de dessous

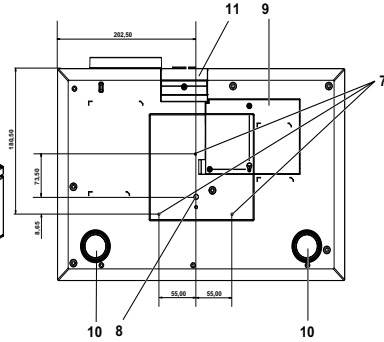

1	Panneau de contrôle
2	Récepteur IR
3	Bague de mise au point
4	Objectif
5	Bouton élévateur pour le réglage de la hauteur
6	Couvercle d'objectif
7	Trous de fixation pour montage au plafond : Trous de vis M3 x 6,5 mm Torque recommandée <8 kgf-cm
8	Trou de fixation pour tripode : Insertion d'écrou 1/4"*20 UNC
9	Couvercle de lampe
10	Molette de réglage d'inclinaison
11	Pied élévateur



AVERTISSEMENT : Instructions de sécurité

- 1 N'utilisez pas le projecteur près d'appareils susceptibles de générer beaucoup de chaleur.
- 2 N'utilisez pas le projecteur dans des endroits très poussiéreux. La poussière risque de causer une défaillance sur système et de provoquer l'arrêt automatique du projecteur.
- 3 Assurez-vous que le projecteur est installé dans un endroit bien aéré.
- 4 Ne bloquez pas les fentes de ventilation et les ouvertures du boîtier du projecteur.

- 5 Assurez-vous que le projecteur est utilisé à une température ambiante (entre 5°C et 35°C).
- 6 N'essayez pas de toucher les fentes de ventilation car elles peuvent devenir très chaudes lorsque le projecteur est allumé ou juste après qu'il ait été éteint.
- 7 Ne regardez pas dans l'objectif quand le projecteur est allumé car ceci pourrait faire mal aux yeux.
- 8 Ne posez aucun objet près de ou devant le projecteur et ne couvrez pas l'objectif lorsque le projecteur est allumé car la chaleur pourrait faire fondre ou même brûler l'objet en question.
- 9 N'utilisez pas le projecteur sans fil près d'un pacemaker.
- 10 N'utilisez pas le projecteur sans fil près d'un appareil médical.
- 11 N'utilisez pas le projecteur sans fil près d'un four à micro-ondes.



REMARQUE :

- N'essayez pas d'installer ce projecteur au plafond par vous-même. Il ne doit être installé que par un technicien qualifié.
- Kit de fixation de projecteur au plafond recommandé (N/P : C3505). Pour plus d'informations, visitez le site Internet de Dell : support.dell.com.
- Pour plus d'informations, voir les *Instructions de sécurité* qui accompagnent votre projecteur.
- Le projecteur 7700FullHD ne doit être utilisé qu'à l'intérieur.

Connexion de votre projecteur

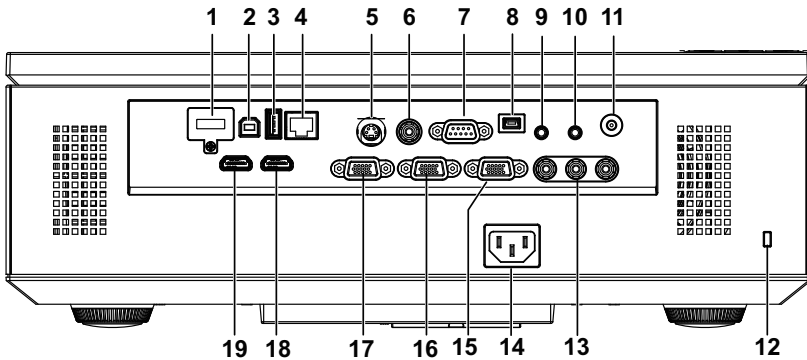

1	Connecteur USB WiFi (Type A)	11	Connecteur de sortie +12 V CC
2	Connecteur USB Type B pour affichage USB	12	Fente du câble de sécurité
3	Connecteur USB Type A pour Afficheur USB	13	Connecteur d'entrée vidéo composante
4	Connecteur RJ45	14	Prise du cordon d'alimentation
5	Connecteur S-Vidéo	15	Connecteur de sortie VGA-A (prise en boucle du moniteur)
6	Connecteur vidéo composite	16	Connecteur d'entrée VGA-B (D-sub)
7	Connecteur d'entrée RS232 (D-sub)	17	Connecteur d'entrée VGA-A (D-sub)
8	Connecteur mini USB (type mini B) pour la télécommande	18	Connecteur HDMI-B
9	Connecteur de sortie audio	19	Connecteur HDMI-A
10	Connecteur d'entrée audio		

 **AVERTISSEMENT** : Avant de débuter quelque procédure que ce soit de cette section, lisez et suivez les Instructions de sécurité décrites à la page 8.

Installation du dongle sans fil optionnel

Votre projecteur doit être installé avec le dongle sans fil si vous voulez utiliser la fonction de connexion via réseau sans fil. Référez-vous à la section «Installation du réseau sans fil» à la page 55. Le dongle sans fil n'est pas fourni avec le projecteur. Vous pouvez l'acheter sur le site Web de Dell www.dell.com.

- 1 Dévissez et enlevez le couvercle sans fil.

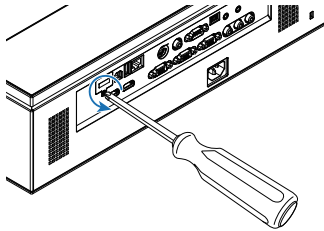

- 2 Branchez le dongle sans fil.

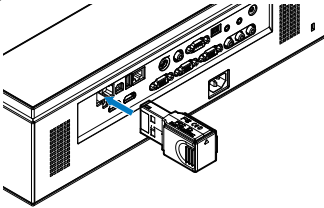

- 3 Refermez le couvercle sans fil.

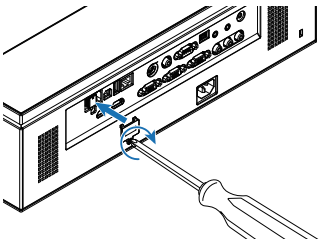

Connexion à un ordinateur

Connexion d'un ordinateur avec un câble VGA

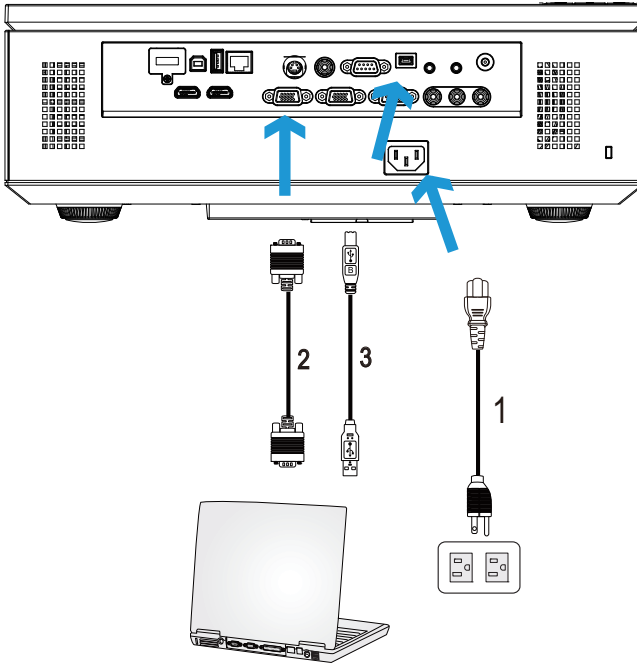

1	Cordon d'alimentation
2	Câble VGA/VGA
3	Câble USB-A/Mini USB-B



REMARQUE : Le câble mini USB doit être branché si vous voulez utiliser les fonctions Page suivante et Page précédente de la télécommande.



REMARQUE : Le câble mini USB n'est pas fourni avec votre projecteur. Vous pouvez acheter un câble mini USB sur le site Web de Dell www.dell.com.

Connexion du moniteur en boucle avec des câbles VGA

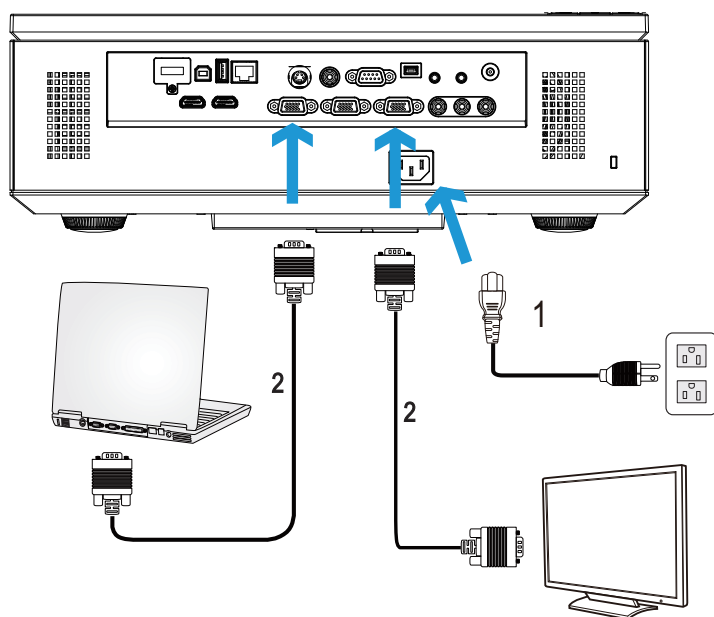

1	Cordon d'alimentation
2	Câble VGA/VGA



REMARQUE : Seulement un câble VGA pas fourni avec votre projecteur. Un autre câble VGA peut être acheté sur le site Web de Dell www.dell.com.

Connexion d'un ordinateur avec un câble RS232

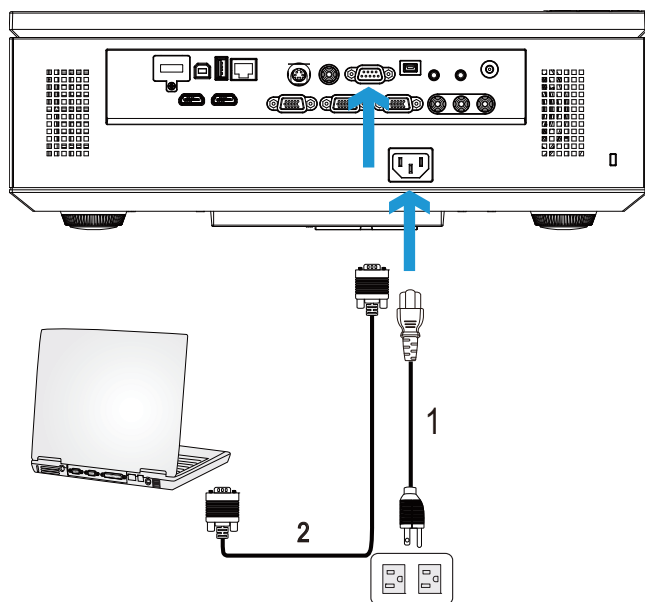

1	Cordon d'alimentation
2	Câble RS232 (permutable femelle D-sub 9 broches vers femelle broches2-3)



REMARQUE : Le câble RS232 (permutable femelle D-sub 9 broches vers femelle broches2-3) n'est pas fourni avec le projecteur. Consultez un installateur professionnel pour le câble et le logiciel de contrôle à distance RS232.

Connexion d'un ordinateur avec un câble USB

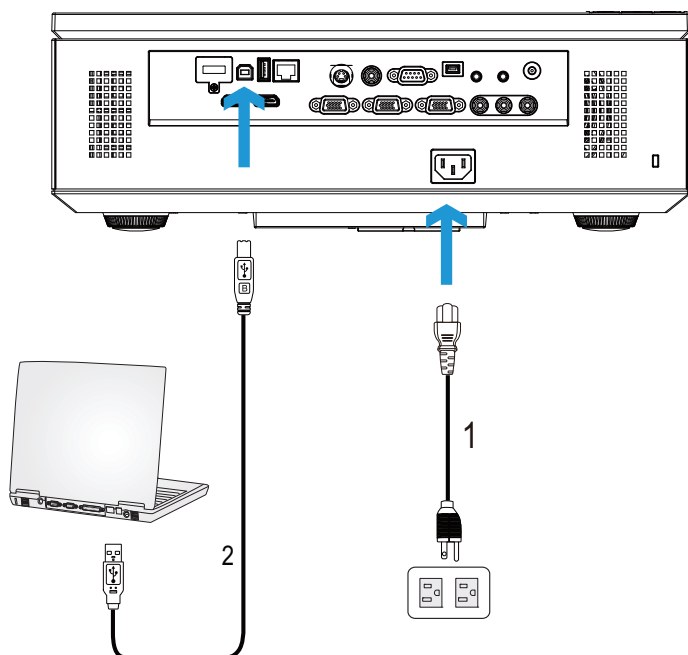



1	Cordon d'alimentation
2	Câble USB-A/USB-B

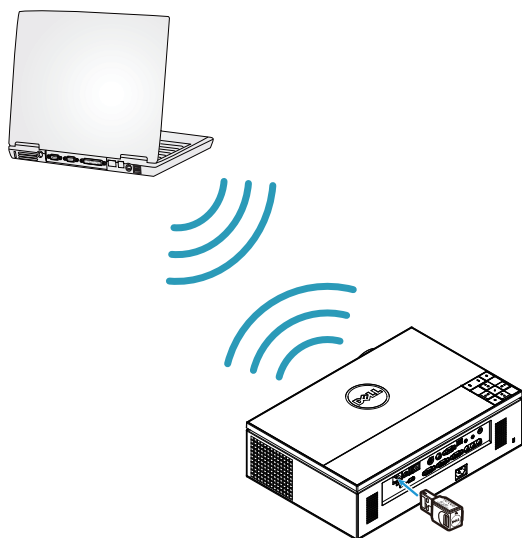

REMARQUE : Plug & Play. Un câble USB seulement est fourni avec votre projecteur. Un autre câble USB peut être acheté si nécessaire sur le site Web de Dell www.dell.com.

Connexion à un ordinateur en utilisant le dongle sans fil (en option)



 **REMARQUE** : Votre ordinateur doit avoir un connecteur sans fil et être configuré correctement pour pouvoir détecter une autre connexion sans fil. Référez-vous à la documentation de votre ordinateur pour plus d'informations sur la configuration d'une connexion sans fil.

 **REMARQUE** : Votre projecteur doit avoir un dongle sans fil installé si vous voulez utiliser la fonction de connexion réseau sans fil. Référez-vous à la section «Installation du réseau sans fil» à la page 55.

Connexion à un lecteur de DVD

Connexion d'un lecteur de DVD avec un câble S-vidéo

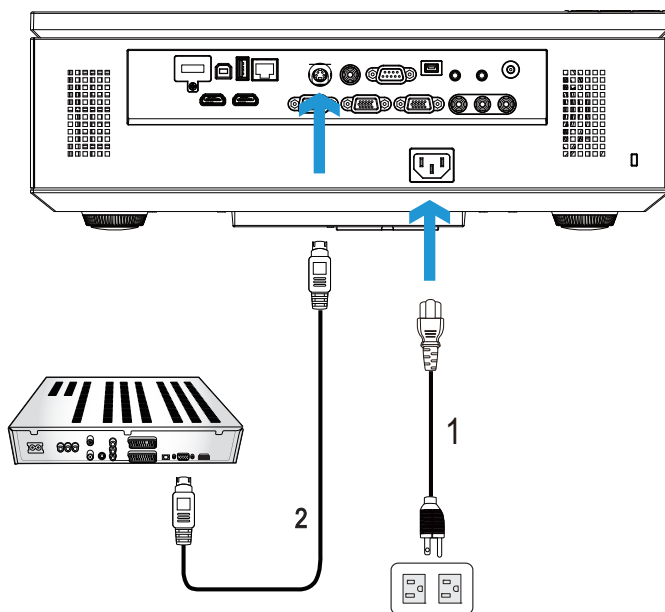

1	Cordon d'alimentation
2	Câble S-Vidéo



REMARQUE : Le câble S-vidéo n'est pas fourni avec votre projecteur. Vous pouvez acheter un câble d'extension S-vidéo (50/100 pieds) sur le site Web de Dell www.dell.com.

Connexion d'un lecteur de DVD avec un câble Vidéo composite

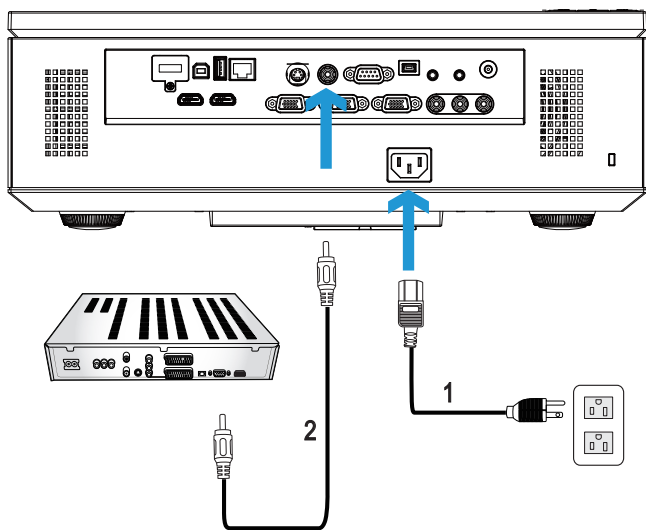

1	Cordon d'alimentation
2	Câble vidéo composite



REMARQUE : Le câble Vidéo composite n'est pas fourni avec votre projecteur. Vous pouvez acheter un câble d'extension Vidéo composite (50/100 pieds) sur le site Web de Dell www.dell.com.

Connexion d'un lecteur de DVD avec un câble Vidéo composite

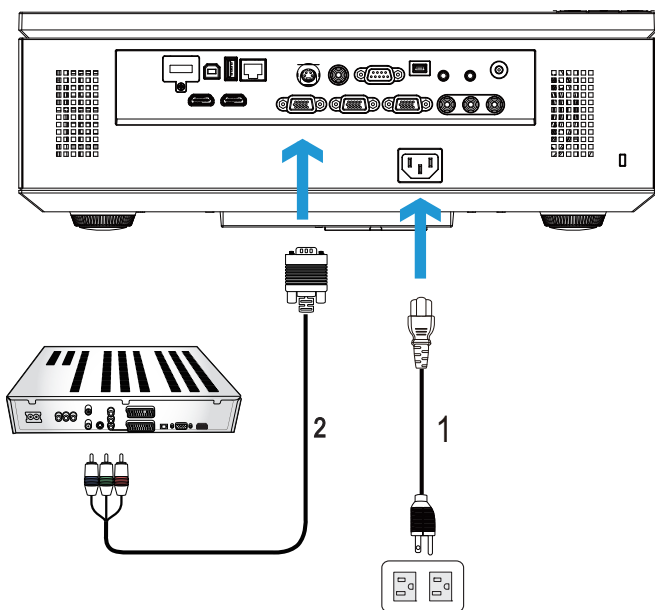

1	Cordon d'alimentation
2	Câble VGA/Vidéo composite



REMARQUE : Le câble VGA/Vidéo composite n'est pas fourni avec votre projecteur. Vous pouvez acheter un câble d'extension VGA/Vidéo composite (50/100 pieds) sur le site Web de Dell www.dell.com.

Connexion d'un lecteur de DVD avec un câble Vidéo composante 3 RCA

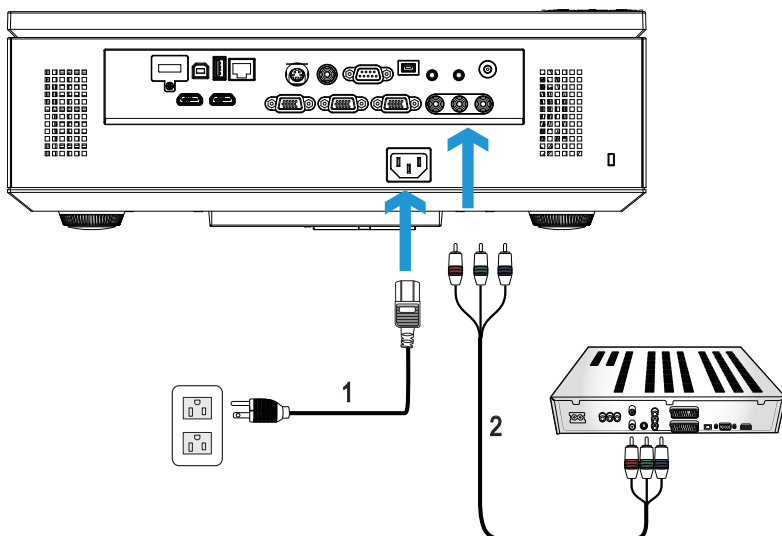

1	Cordon d'alimentation
2	Câble composante 3 RCA vers 3 RCA (mâle/mâle)



REMARQUE : Le câble Vidéo composante 3 RCA vers 3 RCA (mâle/mâle) n'est pas fourni avec le projecteur. Vous pouvez acheter la rallonge du câble Vidéo composante 3 RCA vers 3 RCA (mâle/mâle) (15/30 m) sur le site Web de Dell www.dell.com.

Connexion d'un lecteur de DVD avec un câble HDMI

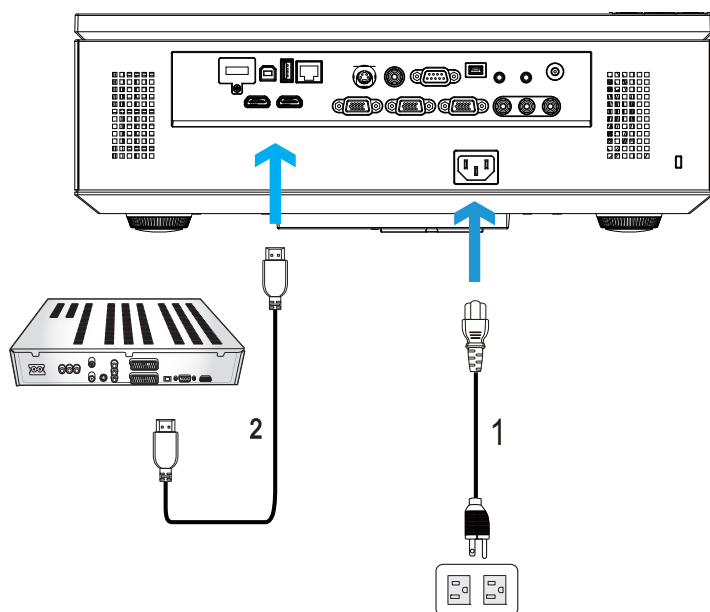

1	Cordon d'alimentation
2	Câble HDMI



REMARQUE : Le câble HDMI n'est pas fourni avec votre projecteur. Vous pouvez acheter un câble HDMI sur le site Web de Dell www.dell.com.

Connexion à un réseau local

Pour projeter une image et contrôler le projecteur qui est connecté à un réseau via un câble RJ45.

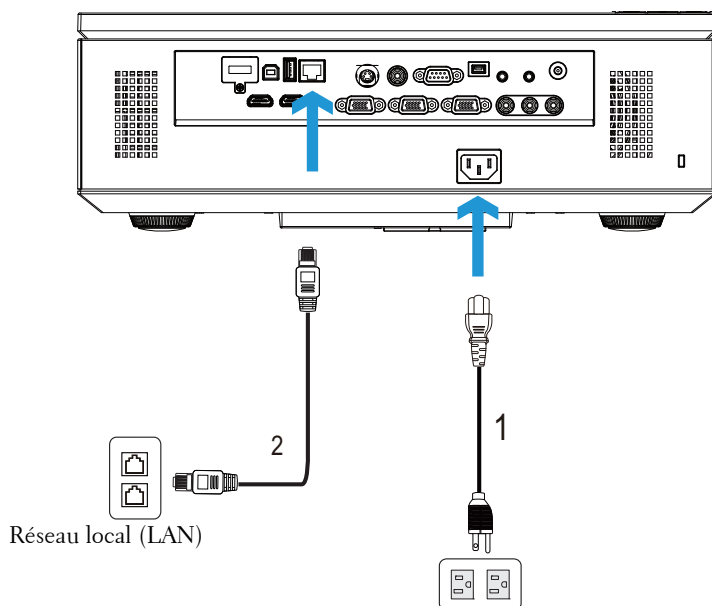

1	Cordon d'alimentation
2	Câble RJ45



REMARQUE : Le câble RJ45 n'est pas fourni avec votre projecteur. Vous pouvez acheter un câble RJ45 sur le site Web de Dell www.dell.com.

Options d'installation professionnelle : Installation pour un écran à ouverture automatique

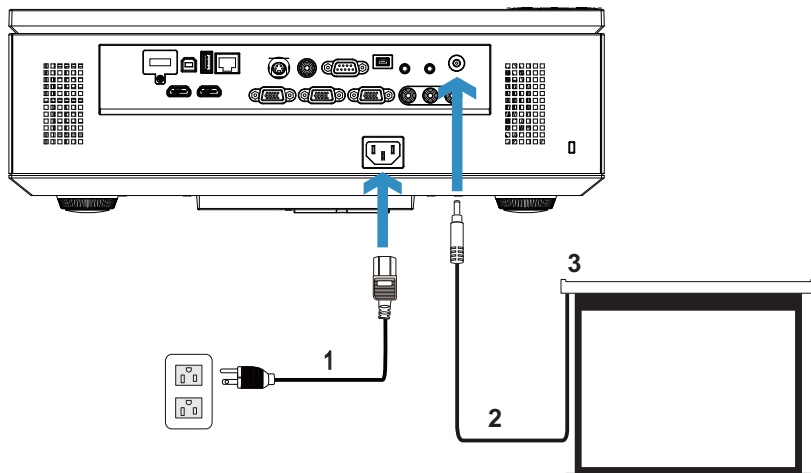

1	Cordon d'alimentation
2	Prise 12 V CC
3	Écran de projection motorisé



REMARQUE : Utilisez la prise d'entrée 12V CC, 1,7 mm (ID) x 4,00 mm (OD) x 9,5 mm (shaft) pour connecter l'écran automatique au projecteur.

Prise 12 V CC



Connexion à un boîtier de contrôle commercial RS232

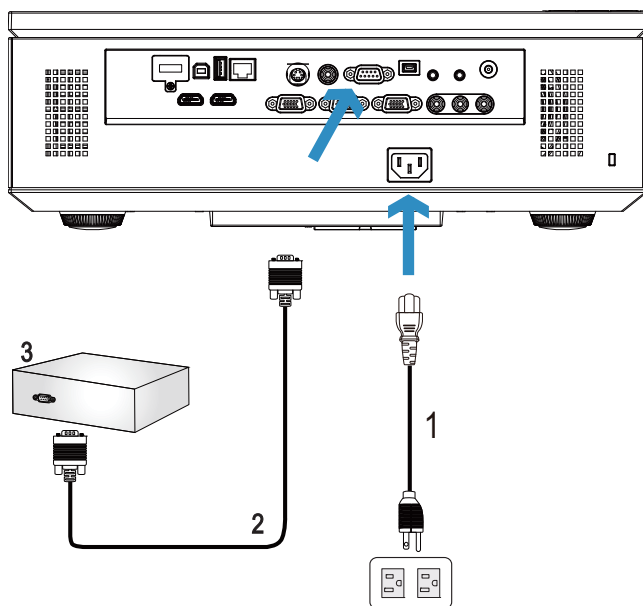

1	Cordon d'alimentation
2	Câble RS232 (permutable femelle D-sub 9 broches vers femelle broches2-3)
3	Boîtier de contrôle commercial RS232



REMARQUE : Le câble RS232 (permutable femelle D-sub 9 broches vers femelle broches2-3) n'est pas fourni avec le projecteur. Consultez un installateur professionnel pour obtenir ce type de câble.

Utilisation de votre projecteur

Allumer votre projecteur

 **REMARQUE** : Allumez le projecteur avant d'allumer la source (ordinateur, lecteur de DVD, etc.). Le bouton **Marche** s'allume et clignote en bleu jusqu'à ce qu'il soit enfoncé.

- 1 Retirez le couvercle de l'objectif.
- 2 Branchez le cordon d'alimentation et les câbles de signal appropriés sur le projecteur. Pour plus d'informations sur la connexion du projecteur, voir «Connexion de votre projecteur» à la page 10.
- 3 Appuyez sur le bouton **Marche** (référez-vous à la section «Utilisation du panneau de contrôle» à la page 30 pour repérer le bouton **Marche**).
- 4 Allumez votre source (ordinateur, lecteur de DVD, etc.).
- 5 Connectez votre source au projecteur en utilisant le câble approprié. Référez-vous à la section «Connexion de votre projecteur» à la page 10 pour plus de détails sur comment connecter votre source au projecteur.
- 6 Par défaut, la source d'entrée du projecteur est réglée sur VGA-A. Changez la source d'entrée du projecteur si besoin.
- 7 Si plusieurs sources sont connectées au projecteur, appuyez sur le bouton **Source** de la télécommande ou du panneau de contrôle pour sélectionner la source désirée. Référez-vous à la section «Utilisation du panneau de contrôle» à la page 30 et «Utilisation de la télécommande» à la page 32 pour repérer le bouton **Source**.

Eteindre votre projecteur

 **AVERTISSEMENT** : Débranchez le projecteur après l'avoir correctement éteint comme expliqué dans la procédure suivante.

- 1 Appuyez sur le bouton **Marche**. Suivez les instructions affichées sur l'écran pour éteindre correctement le projecteur.

 **REMARQUE** : Le message «**Appuyez sur le bouton Power pour éteindre le projecteur.**» s'affichera sur l'écran. Le message disparaîtra après 5 secondes ou vous pouvez appuyer sur le bouton **Menu** pour le faire disparaître.

- 2 Appuyez à nouveau sur le bouton **Marche**. Les ventilateurs de refroidissement continuent de tourner pendant environ 120 secondes.

3 Pour éteindre rapidement le projecteur, appuyez sur le bouton Marche pendant 1 seconde pendant que les ventilateurs du projecteur sont en marche.

 **REMARQUE** : Avant de rallumer le projecteur, attendez au moins 60 secondes pour que la température interne se stabilise.

4 Débranchez le cordon d'alimentation de la prise de courant et du projecteur.

Réglage de l'image projetée

Réglage de la hauteur du projecteur

- 1 Appuyez sur le bouton **Élévateur**.
- 2 Elevez le projecteur jusqu'à l'angle d'affichage désiré, puis relâchez le bouton afin de verrouiller le pied élévateur dans la position voulue.
- 3 Utilisez la molette de réglage d'inclinaison pour régler avec précision l'angle d'affichage.

Baisser le projecteur

- 1 Appuyez sur le bouton **Élévateur**.
- 2 Baissez le projecteur, puis relâchez le bouton afin de verrouiller le pied élévateur dans la position voulue.

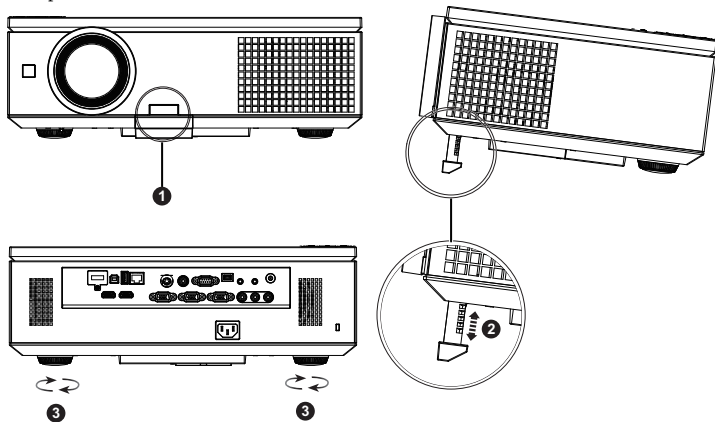

1	Bouton élévateur
2	Pied élévateur (angle d'inclinaison : 0 à 8 degrés)
3	Molette de réglage d'inclinaison

Réglage du zoom et de la mise au point du projecteur

△ AVERTISSEMENT : Avant de déplacer le projecteur et de façon à ne pas l'endommager, assurez-vous que le volet latéral soit bien fermé et que le pied élévateur soit complètement rétracté.

- 1 Ouvrez le volet latéral du projecteur.
- 2 Pour ajuster le déplacement de l'objectif, déverrouillez le système de blocage de l'objectif.
- 3 Tournez verticalement/horizontalement le bouton de déplacement de l'objectif pour le faire bouger.
- 4 Après avoir ajuster le déplacement de l'objectif, verrouillez son système de blocage.
- 5 Tirez la bague de réglage du zoom vers le haut ou vers le bas pour effectuer un zoom avant ou arrière.
- 6 Faites tourner la bague de mise au point jusqu'à ce que l'image soit nette. La mise au point du projecteur peut être réglée dans les distances comprises entre 1,0 m à 12,0 m.
- 7 Fermez le volet latéral du projecteur.

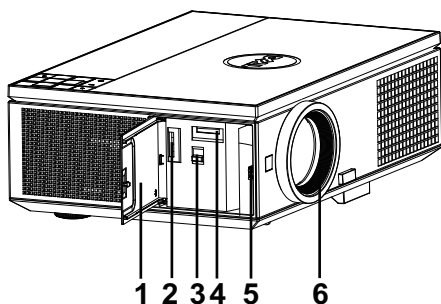

1	Volet latéral
2	Bouton de déplacement verticale de l'objectif
3	Système de blocage de l'objectif
4	Bouton de déplacement horizontale de l'objectif
5	Bague de réglage du zoom
6	Bague de mise au point

Réglage de la taille de l'image projetée

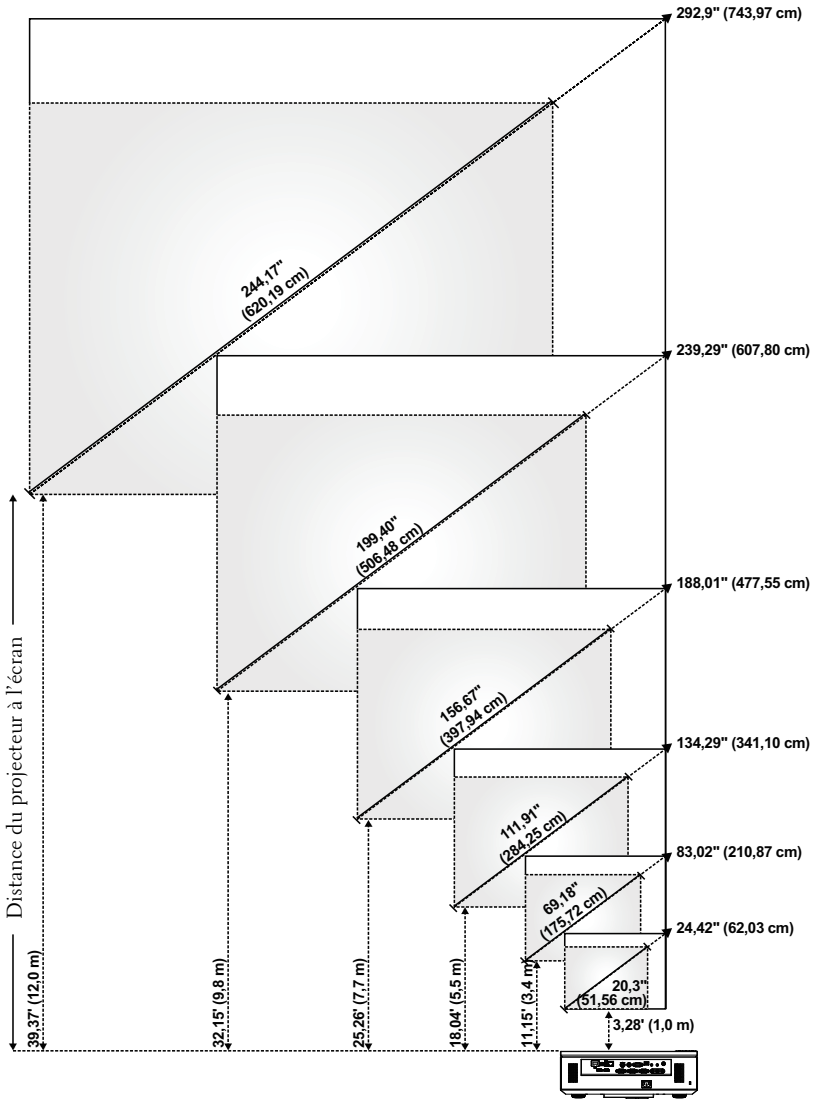



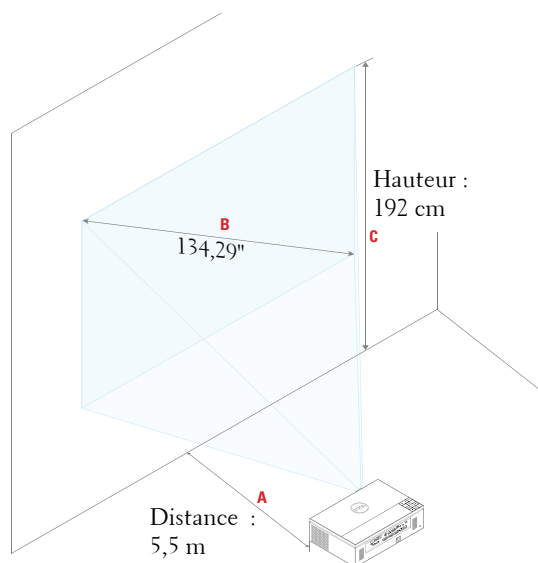



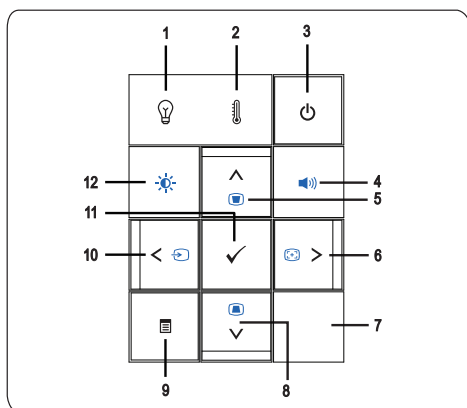









Distance voulue (m) <A>	(Zoom min.)			(Zoom max.)		
	Taille de l'écran		Haut	Taille de l'écran		Haut
	Diagonale (pouce) 	L (cm) x H (cm)	De la base au haut de l'image (cm) <C>	Diagonale (pouce) 	L (cm) x H (cm)	De la base au haut de l'image (cm) <C>
1	20,3	45 x 25	29	24,42	54 x 30	35
3,4	69,18	153 x 86	99	83,02	184 x 103	119
5,5	111,91	248 x 139	160	134,29	297 x 167	192
7,7	156,67	347 x 195	224	188,01	416 x 234	269
9,8	199,4	441 x 248	286	239,29	530 x 298	343
12	244,17	541 x 304	350	292,9	649 x 365	420



Utilisation du panneau de contrôle









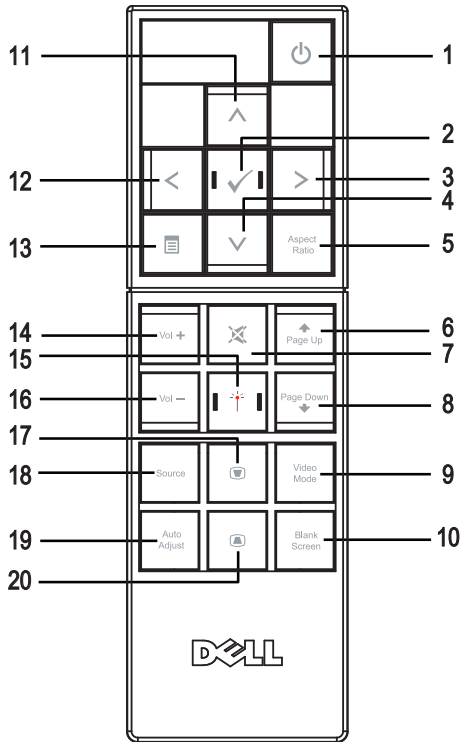





-
- | | |
|--|---|
| <p>1 Voyant d'avertissement LAMPE </p> | <p>Si le voyant LAMPE s'allume ou clignote en orange, l'un des problèmes suivants est probablement la cause :</p> <ul style="list-style-type: none">• La lampe est presque à la fin de sa durée de vie.• La lampe n'est pas correctement installée.• Le pilote de la lampe de marche pas.• La roue chromatique ne marche pas correctement <p>Pour plus d'informations, référez-vous à «Guide de dépannage de votre projecteur» à la page 101 et à «Signaux de commande» à la page 105.</p> |
| <hr/> | |
| <p>2 Voyant d'avertissement TEMP </p> | <p>Si le voyant TEMP s'allume ou clignote en orange, l'un des problèmes suivants est probablement la cause :</p> <ul style="list-style-type: none">• La température interne du projecteur est trop élevée.• La roue chromatique ne marche pas correctement <p>Pour plus d'informations, référez-vous à «Guide de dépannage de votre projecteur» à la page 101 et à «Signaux de commande» à la page 105.</p> |
-



3	Marche 	Allume et éteint le projecteur. Pour plus d'informations, référez-vous à «Allumer votre projecteur» à la page 25 et à «Eteindre votre projecteur» à la page 25.
4	Commande du volume 	Vous permet d'augmenter ou de diminuer le volume.
5	Haut  / Réglage de la déformation 	Appuyez pour naviguer les éléments du menu OSD. Appuyez pour ajuster la déformation de l'image provoquée par l'inclinaison du projecteur (+/-30 degrés).
6	Droite  / Réglage automatique 	Appuyez pour naviguer les éléments du menu OSD. Appuyez pour synchroniser le projecteur sur la source d'entrée.  REMARQUE : Réglage automatique ne fonctionne pas si l'OSD est affiché.
7	Récepteur IR	Pointez la télécommande vers le récepteur IR et appuyez sur un bouton de la télécommande.
8	Bas  / Réglage de la déformation 	Appuyez pour naviguer les éléments du menu OSD. Appuyez pour ajuster la déformation de l'image provoquée par l'inclinaison du projecteur (+/-30 degrés).
9	Menu 	Appuyez pour afficher le menu OSD. Utilisez les le boutons de direction et le bouton Menu pour naviguer dans le menu OSD.
10	Gauche  / Source 	Appuyez pour naviguer les éléments du menu OSD. Appuyez ici pour basculer entre les sources RGB Analogique, Composite, Composante (YPbPr via VGA), HDMI et S-Vidéo lorsque plusieurs sources sont connectées au projecteur.
11	Entrer 	Appuyez pour confirmer la sélection de l'élément.
12	Commande de la luminosité et du contraste 	Vous permet d'ajuster les valeurs luminosité et contraste.

Utilisation de la télécommande



1 Marche 	Allume et éteint le projecteur. Pour plus d'informations, référez-vous à «Allumer votre projecteur» à la page 25 et à «Eteindre votre projecteur» à la page 25.
2 Entrer 	Appuyez pour confirmer la sélection.
3 Droite 	Appuyez pour naviguer les éléments du menu OSD.
4 Bas 	Appuyez pour naviguer les éléments du menu OSD.

5	Taux d'affichage	Appuyez sur ce bouton pour changer le format de l'image affichée.
6	Page précédente 	Appuyez pour aller à la page précédente. REMARQUE : Le câble Mini USB doit être branché si vous voulez utiliser la fonction Page précédente.
7	Muet 	Appuyez pour activer ou désactiver le haut-parleur du projecteur.
8	Page suivante 	Appuyez pour aller à la page suivante. REMARQUE : Le câble Mini USB doit être branché si vous voulez utiliser la fonction Page suivante.
9	Mode vidéo	Le projecteur dispose de configurations prééglées optimisées pour l'affichage des données (diapos de présentation) ou des films vidéo (films, jeux, etc.). Appuyez sur le bouton Mode Vidéo pour changer entre le Mode Présentation , Mode Lumineux , Mode Film , sRGB , et Mode Aléatoire . Appuyez une fois sur le bouton Mode Vidéo pour afficher le mode d'affichage actuel. Appuyez de nouveau sur le bouton Mode Vidéo pour passer d'un mode à l'autre.
10	Écran vide	Appuyez pour cacher/réafficher l'image.
11	Haut 	Appuyez pour naviguer les éléments du menu OSD.
12	Gauche 	Appuyez pour naviguer les éléments du menu OSD.
13	Menu 	Appuyez pour afficher le menu OSD.
14	Volume plus 	Appuyez pour augmenter le volume.
15	Laser	Pointez la télécommande vers l'écran, appuyez sans relâcher sur le bouton du laser pour allumer le laser. ATTENTION : Ne regardez jamais directement dans le laser lorsqu'il est allumé. Évitez de pointer le laser vers vos yeux.
16	Volume moins 	Appuyez pour baisser le volume.

17 Réglage de la déformation 	Appuyez pour ajuster la déformation de l'image provoquée par l'inclinaison du projecteur (+/-30 degrés).
18 Source	Appuyez pour changer entre les sources RGB Analogique, Composite, Composante (YPbPr via VGA), HDMI et S-vidéo.
19 Réglage automatique	Appuyez pour synchroniser le projecteur avec la source d'entrée. Réglage automatique auto ne fonctionne pas si le menu OSD est ouvert.
20 Réglage de la déformation 	Appuyez pour ajuster la déformation de l'image provoquée par l'inclinaison du projecteur (+/-30 degrés).

Installation des piles de la télécommande

 **REMARQUE** : Enlevez les piles si vous n'allez pas utiliser la télécommande pendant une longue période.

1 Appuyez sur l'onglet pour ouvrir le couvercle du compartiment des piles.

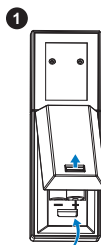

2 Vérifiez les symboles de polarité des piles (+ et -).

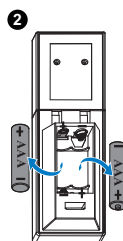

3 Insérez les piles dans le compartiment des piles en faisant attention aux symboles de polarité.

 **REMARQUE** : Ne pas utiliser des piles neuves et avec des piles usées, ou des piles de différents types.

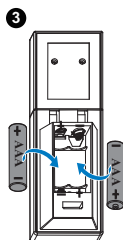

4 Remettez et fermez le couvercle des piles.

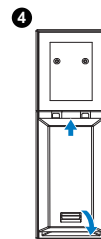





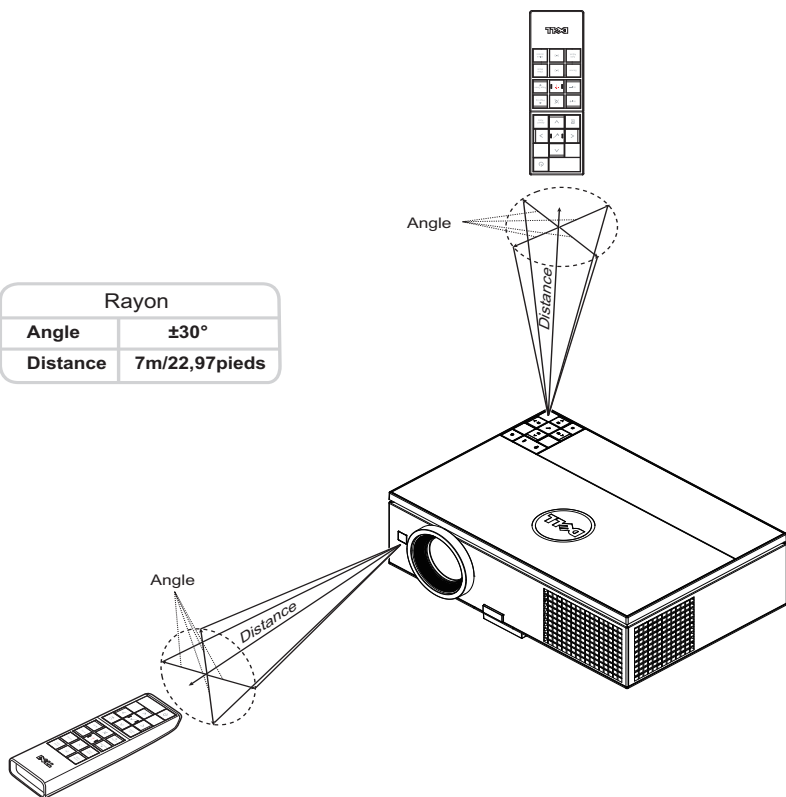



Rayon de la télécommande

Rayon	
Angle	$\pm 30^\circ$
Distance	7m/22,97pieds



REMARQUE : Le rayon de la télécommande peut différer légèrement du diagramme. Si les piles sont faibles, la télécommande peut ne pas marcher correctement pour contrôler le projecteur.

Utilisation du menu OSD (Affichage à l'écran)

- Le projecteur possède un menu OSD (Affichage à l'écran) multilingue qui peut être affiché avec ou sans source d'entrée.
- Appuyer sur le bouton Menu du panneau de contrôle ou de la télécommande pour ouvrir le menu principal.
- Appuyez sur les boutons  ou  du panneau de contrôle du projecteur ou de la télécommande pour parcourir les onglets du Menu principal.
- Appuyez sur le bouton  ou  du panneau de contrôle du projecteur ou de la télécommande pour sélectionner un sous-menu.
- Appuyez sur le bouton  ou  du panneau de contrôle du projecteur ou de la télécommande pour sélectionner une option. Quand un élément est sélectionné, sa couleur passe à bleu foncé.
- Utilisez les boutons  et  du panneau de contrôle du projecteur ou de la télécommande pour changer le réglage.
- Appuyez sur le bouton  du panneau de contrôle du projecteur ou de la télécommande pour retourner au Menu Principal.
- Appuyez sur le bouton Menu du panneau de contrôle du projecteur ou de la télécommande pour quitter le menu OSD.

SOURCE D'ENTRÉE

Le menu Source d'entrée permet de sélectionner la source d'entrée de votre projecteur.

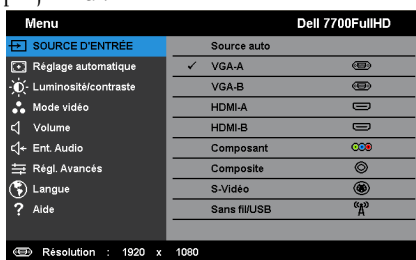



SOURCE AUTO—Appuyez sur  pour activer ou désactiver le mode Source auto.

VGA-A—Appuyez sur  pour détecter un signal VGA-A.

VGA-B—Appuyez sur  pour détecter un signal VGA-B.

HDMI-A—Appuyez sur  pour détecter un signal HDMI-A.

HDMI-B—Appuyez sur  pour détecter un signal HDMI-B.

COMPOSANT—Appuyez sur  pour détecter un signal Composante RCA.

COMPOSITE—Appuyez sur ✓ pour détecter un signal Vidéo composite.

S-VIDÉO—Appuyez sur ✓ pour détecter un signal S-vidéo.

SANS FIL/USB—Appuyez sur ✓ pour ouvrir le menu Source d'entrée Sans fil/USB.



REMARQUE : Sans fil/USB peut être utilisé lorsque l'option «Sans fil et LAN» a été activée.

SOURCE D'ENTRÉE SANS FIL/USB

Le menu Source d'entrée Sans fil/USB vous permet d'activer les fonctions Affichage sans fil, Affichage USB, et Afficheur USB.

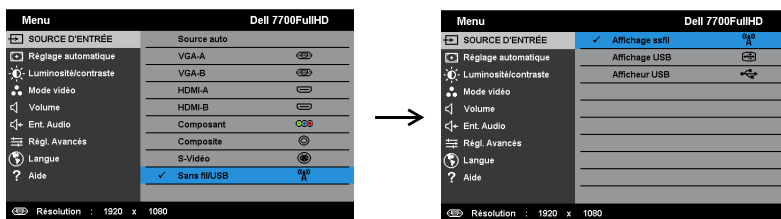

AFFICHAGE SANS FIL—Appuyez sur ✓ pour accéder à l'écran Guide sans fil du projecteur. Voir «Ecran de guide sans fil» sur la page 57.

AFFICHAGE USB—Vous permet d'afficher, via le câble USB, l'écran d'un ordinateur de bureau/portable sur votre projecteur.

AFFICHEUR USB—Vous permet d'afficher vos photos et fichiers PPT en utilisant votre clé USB. Référez-vous à «Installation de Présentation to Go (PtG)» à la page 65.

RÉGLAGE AUTOMATIQUE

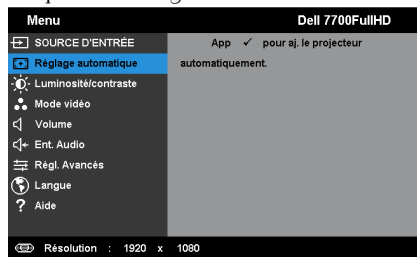

Réglage automatique ajuste automatiquement les options Horizontal, Vertical, Fréquence et Alignement en mode PC.



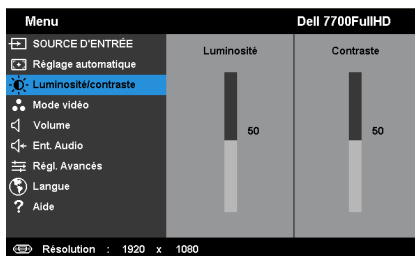

LUMINOSITÉ / CONTRASTE

Le menu Luminosité/Contraste vous permet d'ajuster les réglages de la luminosité et du contraste de votre projecteur.



LUMINOSITÉ—Utilisez  et  pour ajuster la luminosité de l'image.

CONTRASTE—Utilisez  et  pour ajuster le contraste de l'image.



REMARQUE : Lorsque vous réglez les options **Luminosité** et **Contraste**, le projecteur passe automatiquement en **Mode aléatoire**.

MODE VIDÉO

Le menu Mode Vidéo permet d'optimiser l'image affichée : **Présentation**, **Lumineux**, **Film**, **sRGB** (offre une représentation plus fidèle des couleurs), et **Perso** (choisissez vos réglages préférés).

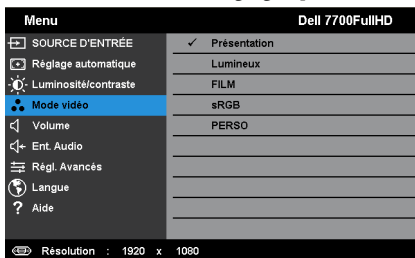

VOLUME

Le menu Volume permet d'ajuster les réglages du volume de votre projecteur.

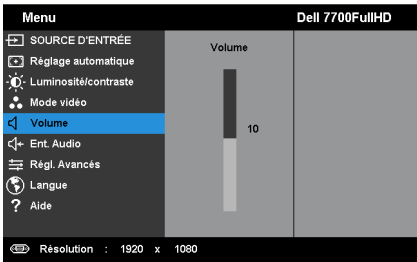

VOLUME—Appuyez sur pour augmenter le volume et sur pour baisser le volume.

ENT. AUDIO

Le menu Ent. Audio permet de sélectionner la source d'entrée audio. Les options sont : Entrée ana., HDMI-A, HDMI-B, et Sans fil/LAN.

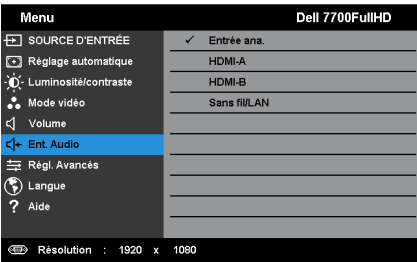

RÉGL. AVANCÉS

Le menu Régl. Avancés permet de changer le réglage des options Image, Affichage, Projecteur, LAN, Sans fil, Menu, Marche, PIP, et Informations.

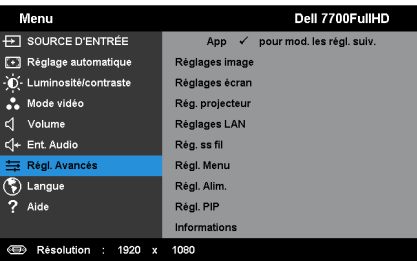

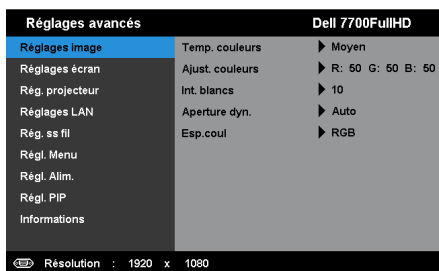

RÉGLAGES IMAGE (EN MODE PC)—Choisissez et appuyez sur  pour ouvrir le menu de réglage de l'image. Le menu Réglages image contient les options suivantes :



TEMP. COULEURS—Pour régler la température des couleurs. L'écran apparaît plus froid à des hautes températures de couleur et plus chaud avec des températures de couleur plus basses. Lorsque l'utilisateur ajuste la valeur dans le menu **Ajuste couleurs**, le Mode aléatoire est activé. Les réglages sont enregistrés dans le Mode aléatoire.

AJUST. COULEURS. —Pour régler le rouge, vert et bleu manuellement.

INT. BLANCS. —Appuyez sur  et utilisez  et  pour afficher l'intensité des blancs.

APERTURE DYN.—Vous permet de définir l'ouverture dynamique du projecteur. Les options sont : **OFF**, **Dynamique**, et **Automatique**.

ESP.COUL. —Permet de sélectionner l'espace des couleurs. Les options sont : **RGB**, **YCbCr**, et **YPbPr**.



REMARQUE : Lorsque vous ajustez les réglages pour **Temp. couleurs**, **Ajust. couleurs** et **Int. blancs**, le projecteur passe automatiquement en **Mode aléatoire**.

RÉGLAGES IMAGE (EN MODE VIDÉO)—Choisissez et appuyez sur  pour ouvrir le menu de réglage de l'image. Le menu Réglages image contient les options suivantes :

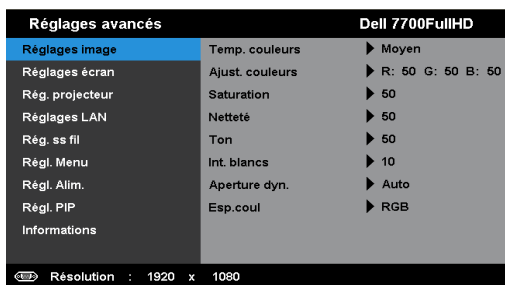

TEMP. COULEURS—Pour régler la température des couleurs. L'écran apparaît plus froid à des hautes températures de couleur et plus chaud avec des températures de couleur plus basses. Lorsque l'utilisateur ajuste la valeur dans le menu **Ajuste couleurs**, le Mode aléatoire est activé. Les réglages sont enregistrés dans le Mode aléatoire.

AJUST. COULEURS—Pour régler le rouge, vert et bleu manuellement.

SATURATION—Pour régler la couleur de la source vidéo depuis le noir et blanc à une couleur complètement saturée. Appuyez sur pour augmenter la quantité de couleurs dans l'image et sur pour réduire la quantité de couleurs dans l'image.

NETTETÉ—Appuyez sur pour augmenter la netteté et sur pour réduire la netteté.

TON—Appuyez sur pour augmenter la quantité de vert dans l'image et sur pour réduire la quantité de vert dans l'image (seulement avec le signal NTSC).

INT. BLANCS—Appuyez sur et utilisez et pour afficher l'intensité des blancs.

APERTURE DYN.—Vous permet de définir l'ouverture dynamique du projecteur. Les options sont : **OFF**, **Dynamique**, et **Automatique**.

ESP.COUL—Permet de sélectionner l'espace des couleurs. Les options sont : **RGB**, **YCbCr**, et **YPbPr**.



REMARQUE :

- 1 Lorsque vous ajustez les réglages pour **Temp. couleurs**, **Ajust. couleurs**, **Saturation**, **Netteté**, **Ton** et **Int. blancs**, le projecteur passe automatiquement en **Mode aléatoire**.
- 2 **Saturation**, **Netteté**, et **Ton** ne sont disponibles que lorsque la source d'entrée est **Composante**, **Composite** ou **S-Vidéo**.

RÉGLAGES ÉCRAN (EN MODE PC)—Choisissez et appuyez sur pour ouvrir le menu de réglage de l'écran. Le menu Réglages écran contient les options suivantes :

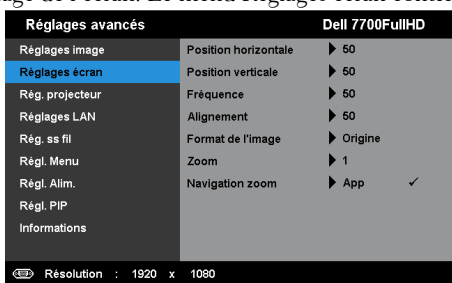

POSITION HORIZONTALE—Appuyez sur pour déplacer l'image vers la droite et sur pour déplacer l'image vers la gauche.

POSITION VERTICALE—Appuyez sur pour déplacer l'image vers le haut et sur pour déplacer l'image vers le bas.

FRÉQUENCE—Permet de changer la fréquence d'horloge des données d'affichage pour qu'elle corresponde à la fréquence de la carte graphique de votre ordinateur. Si vous voyez une barre verticale scintillante, utilisez Fréquence pour minimiser les barres. Il s'agit d'un réglage approximatif.

ALIGNEMENT—Permet de synchroniser la phase du signal d'affichage avec la carte graphique. Si l'image est instable ou scintillante, utilisez Alignement pour la corriger. Il s'agit d'un réglage précis.

FORMAT DE L'IMAGE—Pour sélectionner un format d'image pour ajuster la manière dont l'image apparaît. Les options sont les suivantes : Origine, 16:9, et 4:3.

- Origine — Sélectionnez Origine pour garder le format original de l'image du projecteur, en fonction de la source d'entrée.
- 16:9 — La source d'entrée est mise à l'échelle pour s'adapter à la largeur de l'écran et projeter une image 16:9.
- 4:3 — La source d'entrée est mise à l'échelle pour s'adapter à l'écran et une image 4:3 est projetée.

ZOOM—Appuyez sur et pour agrandir et regarder l'image.

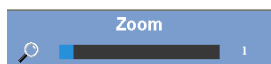

Réglez l'échelle de l'image avec ou et appuyez sur pour l'afficher sur votre télécommande seulement.



NAVIGATION ZOOM—Appuyez sur pour activer le menu Navigation zoom.

Utilisez pour naviguer l'écran de projection.

RÉGLAGES ÉCRAN (EN MODE VIDÉO)—Choisissez et appuyez sur pour ouvrir le menu de réglage de l'écran. Le menu Réglages écran contient les options suivantes :

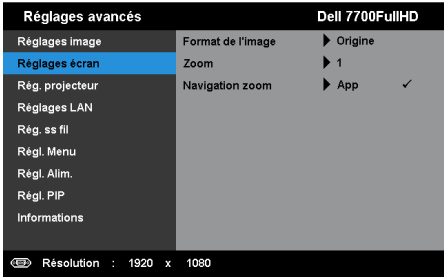

FORMAT DE L'IMAGE—Pour sélectionner un format d'image pour ajuster la manière dont l'image apparaît. Les options sont les suivantes : Origine, 16:9, et 4:3.

- Origine — Sélectionnez Origine pour garder le format original de l'image du projecteur, en fonction de la source d'entrée.
- 16:9 — La source d'entrée est mise à l'échelle pour s'adapter à la largeur de l'écran et projeter une image 16:9.
- 4:3 — La source d'entrée est mise à l'échelle pour s'adapter à l'écran et une image 4:3 est projetée.

ZOOM—Appuyez sur et pour agrandir et regarder l'image.

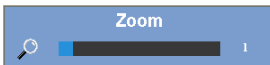

Réglez l'échelle de l'image avec ou et appuyez sur pour l'afficher sur votre télécommande seulement.

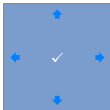

NAVIGATION ZOOM—Appuyez sur pour activer le menu Navigation zoom.

Utilisez pour naviguer l'écran de projection.

RÉG. PROJECTEUR—Choisissez et appuyez sur pour ouvrir le menu de réglage du projecteur. Le menu Réglages projecteur contient les options suivantes :

Réglages avancés		Dell 7700FullHD
Réglages image	Source auto	▶ OFF
Réglages écran	Déformation auto	▶ OFF
Rég. projecteur	Corr. Horiz.	▶ 0
Réglages LAN	Corr. Vertic.	▶ 0
Rég. ss fil	Mode projecteur	▶ Avant
Régl. Menu	Htparl	▶ ON
Régl. Alim.	Sous-titre codé	▶ OFF
Régl. PIP	Séquence tests	▶ OFF
Informations	Réglages usine	▶ App <input checked="" type="checkbox"/>

Resolution : 1920 x 1080

SOURCE AUTO—Sélectionnez **OFF** (le réglage par défaut) pour verrouiller le signal d'entrée actuel. Si vous appuyez sur le bouton Source lorsque le mode **Source auto** est réglé sur **OFF**, vous pouvez sélectionner manuellement le signal d'entrée. Sélectionnez **ON** pour détecter automatiquement les signaux d'entrée disponibles. Lorsque vous appuyez sur le bouton **Source** du projecteur lorsqu'il est allumé, il trouvera automatiquement le signal d'entrée disponible suivant.

DÉFORMATION AUTO—Sélectionnez **ON** pour ajuster la déformation de l'image causée par l'inclinaison du projecteur.

CORR. HORIZ.—Utilisez et pour ajuster la correction horizontale de l'image.

CORR. VERTIC.—Utilisez et pour ajuster la correction verticale de l'image.

MODE PROJECTEUR—Pour sélectionner le mode du projecteur, en fonction de la manière dont le projecteur a été installé.

- Projection arrière-Bureau — Le projecteur inverse l'image de sorte que vous pouvez projeter derrière un écran translucide.
- Projection arrière-Montage plafond — Le projecteur inverse l'image et la met à l'envers. Vous pouvez projeter l'image de derrière un écran translucide à partir d'un plafond.
- Projection avant-Bureau – L'option par défaut.
- Projection avant-Montage plafond — Le projecteur renverse l'image pour une projection à partir du plafond.





HTPARL—Sélectionnez **ON** pour activer le haut-parleur. Sélectionnez **OFF** pour désactiver le haut-parleur.

SOUS-TITRE CODÉ—Sélectionnez **ON** pour activer le sous-titrage et ouvrir le menu de sous-titrage. Choisissez l'une des options de sous-titrage : CC1, CC2, CC3, et CC4.

REMARQUE :

- 1 L'option des sous-titre codeest seulement disponible avec NTSC.
- 2 L'option de sous-titrage ne peut être activée qu'avec les entrées S-Vidéo et Vidéo composite.

SÉQUENCE TESTS—Séquence tests est utilisé pour ajuster la mise au point et la résolution.

Vous pouvez activer ou désactiver **Séquence tests** en sélectionnant **OFF**, 1, ou 2. Vous pouvez aussi sélectionner Séquence tests 1 en appuyant pendant 2 secondes et en même temps sur les boutons  et  du panneau de contrôle. Vous pouvez aussi sélectionner Séquence de tests 2 en appuyant pendant 2 secondes et en même temps sur les boutons  et  du panneau de contrôle.

Séquence tests 1 :

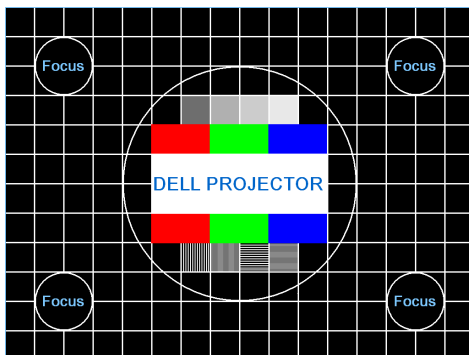

Séquence tests 2 :

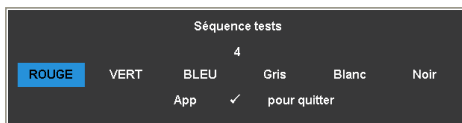

RÉGLAGES USINE—Sélectionnez et appuyez sur  pour réinitialiser tous les réglages et restaurer les réglages originaux. Le message d'avertissement suivant s'affichera :

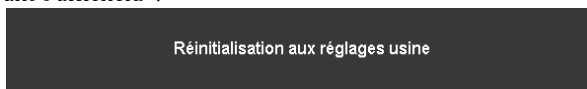





Les éléments de réinitialisation comprennent à la fois les paramètres sources de l'ordinateur et les paramètres de source vidéo.

RÉGLAGES LAN—Choisissez et appuyez sur ✓ pour ouvrir les Réglages LAN. Le menu Réglages LAN contient les options suivantes :

Réglages avancés		Dell 7700FullHD
Réglages image	Sans fil et LAN	▶ Activer
Réglages écran	DHCP	▶ ON
Rég. projecteur	Adresse IP	▶ 192.168.100.10
Réglages LAN	Masque sous-réseau	▶ 255.255.255.0
Rég. ss fil	Passerelle	▶ 192.168.100.10
Régl. Menu	DNS	▶ 0.0.0.0
Régl. Alim.	Stocker	▶ App ✓
Régl. PIP	Réin.	▶ App ✓
Informations		

Résolution : 1920 x 1080

SANS FIL ET LAN—Sélectionnez Activer pour activer les fonctions Sans fil et LAN.

DHCP—Si un serveur DHCP existe dans le réseau auquel le projecteur est connecté, l'adresse IP sera obtenue automatiquement lorsque vous sélectionnez DHCP ON. Si DHCP est réglé sur Désactivé, réglez manuellement l'adresse IP, le Masque sous-réseau et la passerelle. Utilisez  et  pour sélectionner le numéro de l'adresse IP, du Masque sous-réseau et de la passerelle. Appuyez sur Entrer pour confirmer chaque numéro puis utilisez  et  pour aller à l'élément suivant.

ADRESSE IP—Pour assigner automatiquement ou manuellement l'adresse IUP au projecteur connecté au réseau.

MASQUE SOUS-RÉSEAU—Configurez le Masque sous-réseau de la connexion réseau.







PASSERELLE—Faites vérifier l'adresse de la passerelle par votre administrateur de système/réseau si vous l'entrez manuellement.

DNS—Faites vérifier l'adresse IP du serveur DNS par votre administrateur de système/réseau si vous l'entrez manuellement.

STOCKER—Appuyez sur ✓ pour enregistrer les changements effectués dans les paramètres de configuration du réseau.



REMARQUE :

- Utilisez les boutons  et  pour sélectionner Adresse IP, Masque sous-réseau, Passerelle, DNS et Stocker.
- Appuyez sur le bouton ✓ pour ouvrir l'option Adresse IP, Masque sous-réseau, Passerelle ou DNS et régler la valeur. (l'option sélectionnée est indiquée en bleu).
 - Utilisez les boutons  et  pour sélectionner une option.
 - Utilisez les boutons  et  pour régler la valeur.
 - Lorsque vous avez fini de faire les réglages, appuyez sur le bouton ✓ pour quitter.

3. Une fois que les options Adresse IP, Masque sous-réseau, Passerelle et DNS ont été réglées, sélectionnez **Stocker** et appuyez sur le bouton ✓ pour enregistrer les réglages.
4. Si vous sélectionnez **Stocker** sans appuyer sur le bouton **Entrer**, le système gardera seulement les réglages originaux.

RÉIN.—Appuyez sur ✓ pour réinitialiser la configuration du réseau.

RÉG. SS FIL—Choisissez et appuyez sur ✓ pour ouvrir le menu de réglage sans fil. Le menu Réglages sans fil contient les options suivantes :

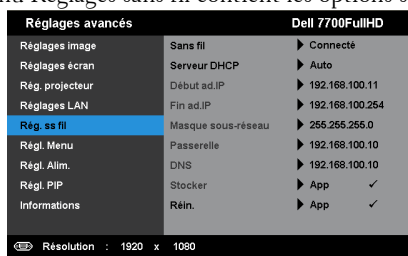

SANS FIL—L'option par défaut est Connecté. Sélectionnez Décon. pour désactiver la connexion sans fil.



REMARQUE : Il est recommandé d'utiliser le réglage par défaut pour Connexion sans fil.

SERVEUR DHCP—Permet d'activer le serveur DHCP de la connexion sans fil.

DÉBUT AD.IP—Pour assigner automatiquement ou manuellement l'adresse IP de début du serveur DHCP connecté sans fil au projecteur.

FIN AD.IP—Pour assigner automatiquement ou manuellement l'adresse IP de fin du serveur DHCP connecté sans fil au projecteur.

MASQUE SOUS-RÉSEAU—Pour configurer le Masque sous-réseau de la connexion sans fil.

PASSERELLE—Faites vérifier l'adresse de la passerelle par votre administrateur de système/réseau si vous l'entrez manuellement.







DNS—Faites vérifier l'adresse IP du serveur DNS par votre administrateur de système/réseau si vous l'entrez manuellement.

STOCKER—Appuyez sur ✓ pour enregistrer les changements effectués dans le menu de réglage de la configuration sans fil.





REMARQUE :

1. Utilisez les boutons et pour sélectionner Adresse IP, Masque sous-réseau, Passerelle, DNS et Stocker.
2. Appuyez sur le bouton ✓ pour ouvrir l'option Adresse IP, Masque sous-réseau, Passerelle ou DNS et régler la valeur. (l'option sélectionnée est indiquée en bleu).

- a Utilisez les boutons  et  pour sélectionner une option.
 - b Utilisez les boutons  et  pour régler la valeur.
 - c Lorsque vous avez fini de faire les réglages, appuyez sur le bouton  pour quitter.
3. Une fois que les options Adresse IP, Masque sous-réseau, Passerelle et DNS ont été réglées, sélectionnez **Stocker** et appuyez sur le bouton  pour enregistrer les réglages.
 4. Si vous sélectionnez **Stocker** sans appuyer sur le bouton **Entrer**, le système gardera seulement les réglages originaux.

RÉIN.—Appuyez sur  pour réinitialiser la configuration sans fil.

RÉGL. MENU—Choisissez et appuyez sur  pour ouvrir le menu de réglage. Le menu des réglages contient les paramètres suivants :

Réglages avancés	Dell 7700FullHD	
Réglages image	Menu position	▶ Centre
Réglages écran	Menu tempo	▶ 20 Sec.
Rég. projecteur	Menu verrou	▶ OFF
Réglages LAN	Transpar. menu	▶ 0
Rég. ss fil	Mot de passe	▶ Désactiver
Régl. Menu	Changer mot passe	▶ App 
Régl. Alim.		
Régl. PIP		
Informations		

Résolution : 1920 x 1080

MENU POSITION—Pour changer la position du menu OSD sur l'écran.

MENU TEMPO—Permet de régler le délai d'attente du menu OSD. Par défaut, le menu OSD disparaît automatiquement après 20 secondes d'inactivité.

MENU VERROU—Sélectionnez **ON** pour activer Menu verrou et masquer le menu OSD. Sélectionnez **OFF** pour désactiver le Menu verrou. Si vous voulez désactiver la fonction Menu verrou et faire disparaître le menu OSD, appuyez sur le bouton **Menu** sur le panneau de contrôle ou la télécommande pendant 15 secondes, puis désactivez la fonction.

TRANSPAR. MENU—Pour régler le niveau de transparence du fond du menu OSD.

MOT DE PASSE—Lorsque la protection par mot de passe est activée, un écran de protection par mot de passe vous invitant à entrer un mot de passe s'affiche quand la fiche d'alimentation est insérée dans une prise de courant et quand le projecteur est allumé la première fois. Par défaut, cette fonction est désactivée. Vous pouvez activer cette fonction en sélectionnant **Activer**. Si le mot de passe a déjà été réglé avant, entrez le mot de passe en premier et sélectionnez la fonction. Cette fonction de sécurité sera activée la prochaine fois que vous utiliserez le projecteur. Si vous activez cette fonction, vous serez invité à entrer le mot de passe du projecteur après avoir allumé le projecteur :

1 Demande de 1ère saisie du mot de passe :

- a Allez dans Régl. Menu, appuyez sur ✓ et réglez Mot de passe sur Activer pour activer le mot de passe.

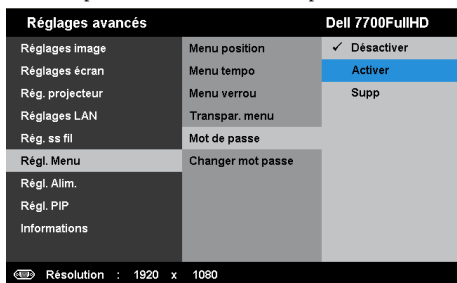

- b Lorsque vous activez la fonction Mot de passe, un écran s'affichera. Entrez les 4 chiffres et appuyez sur ✓.

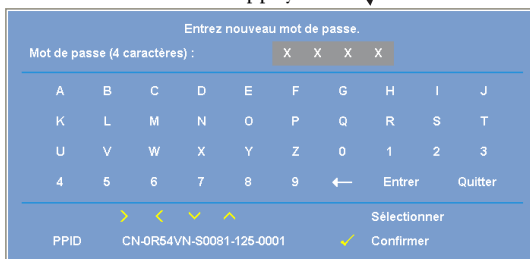

- c Pour confirmer, entrez à nouveau le mot de passe.
- d Si la vérification du mot de passe réussit, vous pouvez continuer à accéder aux fonctions et aux utilitaires du projecteur.
- 2 Si vous avez entré un mot de passe incorrect, vous aurez deux autres chances. Après trois entrées incorrectes, le projecteur s'éteindra automatiquement.



REMARQUE : Si vous oubliez votre mot de passe, contactez DELL™ ou un technicien agréé.

- 3 Pour désactiver la fonction mot de passe, sélectionnez l'option **Désactivé**.
- 4 Pour effacer le mot de passe, choisissez l'option **Supp**.

CHANGER MOT PASSE—Entrez le mot de passe original. Puis entrez le nouveau mot de passe et confirmez à nouveau le nouveau mot de passe.

Entrez le mot de passe original.

Mot de passe (4 caractères) : X X X X

A	B	C	D	E	F	G	H	I	J
K	L	M	N	O	P	Q	R	S	T
U	V	W	X	Y	Z	0	1	2	3
4	5	6	7	8	9	←	Entrer	Quitter	

PPID CN-0R64VN-S0081-125-0001

Selectionner Confirmer

Entrez nouveau mot de passe.

Mot de passe (4 caractères) : X X X X

A	B	C	D	E	F	G	H	I	J
K	L	M	N	O	P	Q	R	S	T
U	V	W	X	Y	Z	0	1	2	3
4	5	6	7	8	9	←	Entrer	Quitter	

PPID CN-0R64VN-S0081-125-0001

Selectionner Confirmer

Validez nouveau mot de passe.

Mot de passe (4 caractères) : X X X X

A	B	C	D	E	F	G	H	I	J
K	L	M	N	O	P	Q	R	S	T
U	V	W	X	Y	Z	0	1	2	3
4	5	6	7	8	9	←	Entrer	Quitter	

PPID CN-0R64VN-S0081-125-0001

Selectionner Confirmer

RÉGL. ALIM.—Choisissez et appuyez sur ✓ pour ouvrir le menu des réglages d'alimentation. Le menu de réglage de l'alimentation contient les options suivantes :

Réglages avancés		Dell 7700FullHD
Réglages image	Arrêt rapide	▶ OFF
Réglages écran	Econ. énergie	▶ 120 min.
Rég. projecteur	Sans fil	▶ Éteint en attente
Réglages LAN	Sortie VGA	▶ Éteint en attente
Rég. ss fil	ModeLamp	▶ Normal
Régl. Menu	Réinit. Heur. lampe	▶ App ✓
Régl. Alm.		
Régl. PIP		
Informations		

Résolution : 1920 x 1080

ARRÊT RAPIDE—Sélectionnez **ON** pour éteindre le projecteur avec un seul appui sur le bouton Marche. Cette fonction permet d'éteindre rapidement le projecteur, avec une vitesse de ventilateur accélérée. Légèrement plus bruyant lorsque vous désirez éteindre rapidement le projecteur.



REMARQUE : Avant de rallumer le projecteur, attendez au moins 60 secondes pour que la température interne se stabilise. Le projecteur prendra plus longtemps à s'allumer si vous essayez de l'allumer immédiatement. Le ventilateur de refroidissement marchera à pleine puissance pendant environ 30 secondes pour stabiliser la température interne.

ECON. ÉNERGIE—Sélectionnez **OFF** pour désactiver le mode Econ. énergie. Par défaut le projecteur a été réglé pour entrer en mode d'économie d'énergie après 120 minutes d'inactivité. Un message d'avertissement s'affiche sur l'écran avec un compte à rebours de 60 secondes avant d'entrer en mode d'économie d'énergie. Appuyez sur n'importe quel bouton pendant le compte à rebours pour ne pas entrer en mode d'économie d'énergie.

Vous pouvez aussi changer la période d'inactivité avant d'entrer en mode d'économie d'énergie. La période d'inactivité est la durée que vous voulez que votre projecteur attende sans signal d'entrée. Le mode d'économie d'énergie peut être réglé sur 30, 60, 90, ou 120 minutes.

Si aucun signal d'entrée n'est détecté pendant cette période, le projecteur s'éteint automatiquement. Pour allumer le projecteur, appuyez sur le bouton d'alimentation.

SANS FIL—Choisissez **Tjrs allumé** ou **Éteint en attente** pour activer ou désactiver le module Sans fil/LAN lorsque le projecteur est en mode veille.

SORTIE VGA—Choisissez **Tjrs allumé** ou **Éteint en attente** pour activer ou désactiver la fonction de sortie VGA lorsque le projecteur est en mode veille.

MODELAMP—Permet de choisir le mode **Normal** ou **ECO**.

Le mode Normal fonctionne à pleine puissance. Le mode ECO utilise un niveau d'intensité plus bas permet d'augmenter la durée de vie de la lampe, d'obtenir un fonctionnement plus silencieux et une luminosité plus faible à l'écran.

RÉINIT. HEUR. LAMPE—Appuyez sur  et sélectionnez l'option **Confirmer** pour réinitialiser les heures de la lampe.

RÉGL. PIP—Choisissez et appuyez sur ✓ pour activer les réglages incrustation d'image. Le menu Réglages incrustation d'image contient les options suivantes :

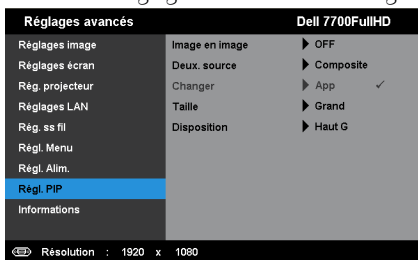

IMAGE EN IMAGE—Sélectionnez **ON** pour activer l’affichage Image en image. Sélectionnez **OFF** pour désactiver la fonction.

DEUX. SOURCE—La possibilité de sélectionner une éventuelle seconde source depuis le menu dépend de la source d’entrée primaire utilisée. Référez-vous à «Sources combinaison d’incrustation d’image» à la page 113.

CHANGER—Appuyez sur ✓ pour passer de l’affichage d’une source à celui de l’autre.

TAILLE—Vous permet d’ajuster la taille de l’image de la deuxième source. Les options sont : **Petit**, **Moyen**, **Grand**, et **Moitié**.

DISPOSITION—Vous permet de modifier la position de la deuxième sources dans l’un des quatre coins. Les options sont : **Haut G**, **Haut D**, **Bas G**, et **Bas D**.

INFORMATIONS—Le menu Information affiche les réglages actuellement utilisés par le projecteur.

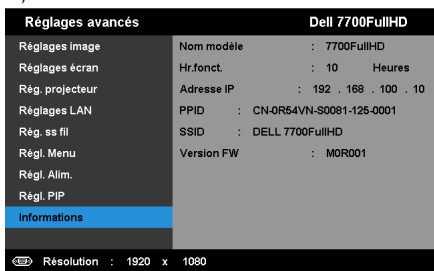

LANGUE

Pour changer la langue du menu OSD. Appuyez sur ✓ pour ouvrir le menu Langue.

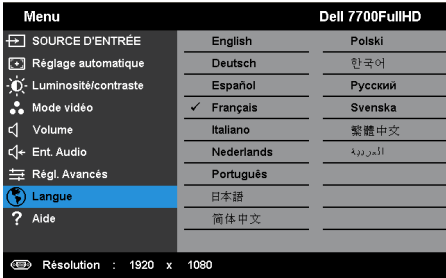

AIDE

Si vous avez des problèmes avec le projecteur, ouvrez le menu d'aide pour le dépannage.

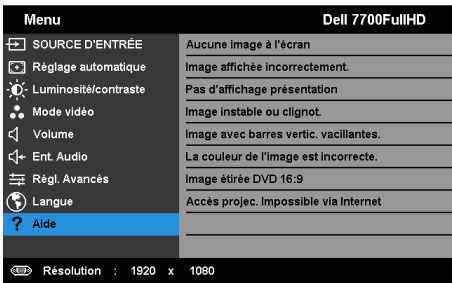

Installation du réseau sans fil



REMARQUE : Votre ordinateur doit posséder au minimum la configuration système suivante :

Système d'exploitation :

- Windows

Microsoft Windows XP™ Édition familiale ou Professionnel avec Service pack 2 (32 bits recommandés), Windows Vista 32 bits, et Windows® 7 Édition familiale ou Professionnel 32 bits ou 64 bits

- MAC

MacBook ou plus récent, MacOS 10.5 ou plus récent

Configuration matérielle minimale :

a Processeur Intel à double cœur 1,8 MHz ou plus

b 256 Mo de RAM minimum, 512 Mo ou plus recommandé

c 10 Mo d'espace libre sur le disque dur

d La carte graphique nVIDIA ou ATI doit avoir au moins 64 Mo de VRAM

e Carte Ethernet (10/100 Mb/s) pour une connexion Ethernet.

f Un adaptateur WLAN pris en charge pour une connexion (tout périphérique wifi compatible NDIS de type 802.11b, 802.11g ou 802.11n)

Navigateur Web

Microsoft Internet Explorer 6.0 ou 7.0 (recommandé) ou 8.0, Firefox 2.0, Safari 3.0 ou plus récent

Activer la connexion sans fil sur le projecteur



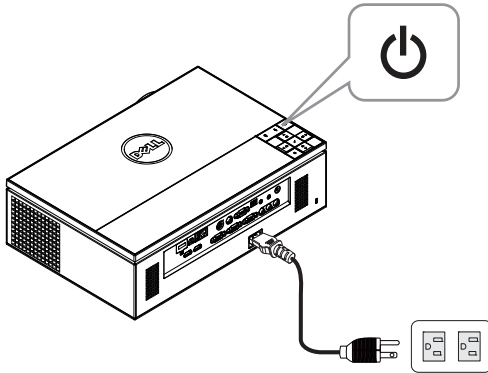

Avant de pouvoir utiliser votre projecteur sans fil, vous devez suivre en premier les étapes suivantes :

- 1 Installez le dongle sans fil optionnel. Référez-vous à «Installation du dongle sans fil optionnel» à la page 11.
- 2 Branchez le cordon d'alimentation sur une prise de courant et appuyez sur le bouton Marche.

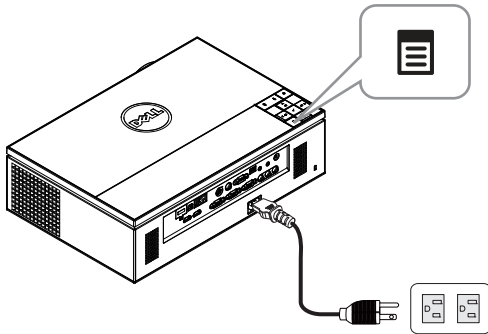

- 3 Appuyez sur le bouton Menu du panneau de contrôle du projecteur ou de la télécommande.



REMARQUE : Utilisez les boutons , ,  et  pour naviguer et  pour sélectionner.

- 4 Le réglage par défaut de la connexion sans fil est **Activer**. Référez-vous à «Rég. ss fil» à la page 48.
- 5 Ouvrez le menu **SOURCE D'ENTRÉE**, sélectionnez **Sans fil/USB** puis sélectionnez **Affichage sans fil** dans le sous-menu. Référez-vous à «SOURCE D'ENTRÉE SANS FIL/USB» à la page 38.

L'Écran Guide sans fil indiqué ci-dessous apparaît :



REMARQUE : Si la connexion sans fil est désactivée, suivez les étapes suivantes pour la configurer : Réglages avancés → Rég. ss fil → Sans fil → Connecté. La source d'entrée d'image bascule automatiquement à l'écran sans fil lorsque l'option sans fil est sélectionnée ici.

Réglages avancés	Dell 7700FullHD	
Réglages image	Sans fil	▶ Connecté
Réglages écran	Serveur DHCP	▶ Auto
Rég. projecteur	Début ad.IP	▶ 192.168.100.11
Réglages LAN	Fin ad.IP	▶ 192.168.100.254
Rég. ss fil	Masque sous-réseau	▶ 255.255.255.0
Régl. Menu	Passerelle	▶ 192.168.100.10
Régl. Alim.	DNS	▶ 192.168.100.10
Régl. PIP	Stocker	▶ App ✓
Informations	Réin.	▶ App ✓

Résolution : 1920 x 1080

6 Veuillez noter le **LOGIN CODE**, **NETWORK NAME (SSID)**, et l'**IP ADDRESS**. Vous aurez besoin de ces informations plus tard pour vous connecter.

Installer le logiciel d'application sans fil de Dell sur votre ordinateur

7 Connectez votre ordinateur au réseau sans fil 7700FullHD.

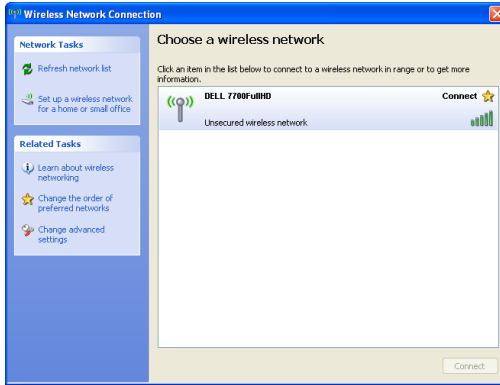

REMARQUE :

- Votre ordinateur doit avoir une fonction de réseau sans fil pour détecter la connexion.
- Lorsque vous vous connectez au réseau sans fil 7700FullHD, la connectivité sans fil avec les autres réseaux sans fil sera perdue.



REMARQUE : Souvenez-vous d'éteindre tous les proxys. (Dans Microsoft® Windows Vista : Cliquez sur **Panneau de contrôle** → **Options Internet** → **Connexions** → **Réglages LAN**)

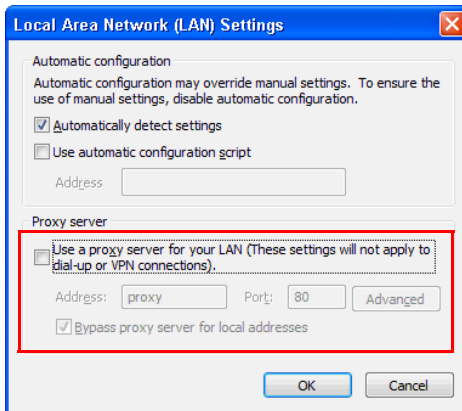

8 Ouvrez votre navigateur web. Vous serez automatiquement envoyé à la page Web Gestionnaire Web 7700FullHD.



REMARQUE : Si la page Web ne s'affiche pas automatiquement, entrez l'adresse IP affichée sur l'écran du projecteur (l'adresse IP par défaut est 192.168.100.10) dans la barre d'adresse du navigateur.



- 9 La page Gestionnaire Web 7700FullHD s'affiche. Si c'est la première fois que vous l'utilisez, cliquez sur **Télécharger**.

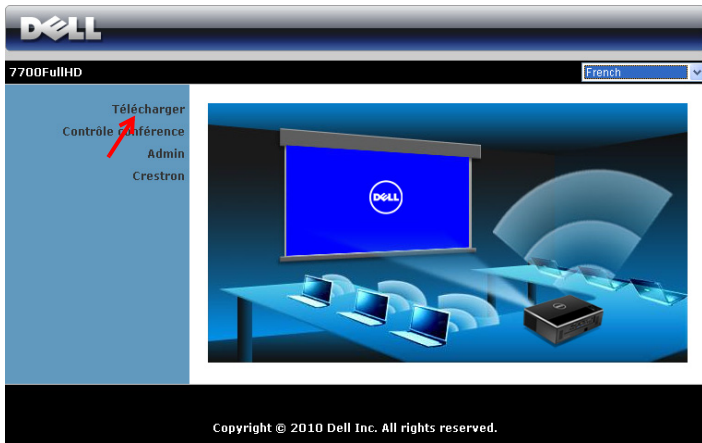

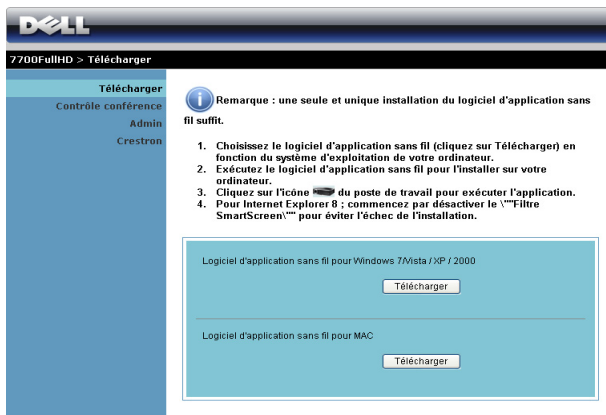

- 10 Choisissez le système d'exploitation approprié et cliquez sur **Télécharger**.

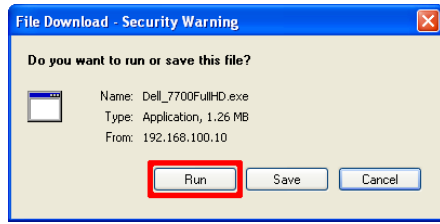

- 11 Cliquez sur **Run** pour continuer et terminer l'installation du logiciel.

 **REMARQUE** : Vous pouvez choisir d'enregistrer le fichier et de l'installer plus tard si désiré. Pour faire cela, cliquez sur **Save**.



 **REMARQUE** : Si vous n'arrivez pas à installer l'application car vous n'avez pas les droits voulus sur l'ordinateur, veuillez contacter l'administrateur de votre réseau.

- 12 L'installation du logiciel commencera. Suivez les instructions à l'écran pour terminer l'installation.

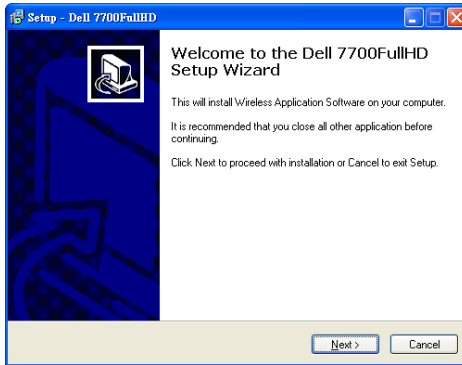

Lancer l'Application sans fil

Une fois l'installation terminée, le programme se lance automatiquement et effectue la recherche. Si le programme ne se lance pas automatiquement, lancez l'application en double-cliquant sur l'icône  du bureau. Sélectionnez **Dell 7700FullHD**, puis cliquez sur **OK**.



Connexion

Pour communiquer avec votre projecteur, entrez le Code d'ouverture de session fourni dans l'étape 6 de Installation du réseau sans fil puis cliquez sur **OK**.

















REMARQUE : Si l'Adresse IP n'a pas été détecté, entrez l'Adresse IP affichée en bas à gauche de l'écran.

Comprendre les boutons





Lorsque vous vous êtes connecté, l'écran suivant s'affiche :

Mode de projection







	Elément	Description
1	Barre d'état	Affiche l'IP et le CODE DE CONNEXION.
	 Menu	Cliquez pour ouvrir le menu de l'application.
	 Bouton Réduire	Cliquer pour réduire l'application.
	 Bouton Fermer	Cliquer pour quitter l'application.
2	Mode Statut	
	 Mode de projection	Cliquez ici pour activer le mode projection.
	 Mode vidéo	Cliquez ici pour activer le mode vidéo.
3	Barre d'outils de contrôle	
	 Plein écran	Cliquez pour afficher l'image sur l'écran entier.
	 Divisé 1	Cliquez pour projeter l'image dans le coin supérieur à gauche de l'écran.
	 Divisé 2	Cliquez pour projeter l'image dans le coin supérieur à droite de l'écran.
	 Divisé 3	Cliquez pour projeter l'image dans le coin inférieur à gauche de l'écran.
	 Divisé 4	Cliquez pour projeter l'image dans le coin inférieur à droite de l'écran.
	 Arrêt	Cliquez pour arrêter la projection.
	 Pause	Cliquez pour faire une pause pendant la projection.
	 Projection audio	Cliquez ici pour activer la projection audio.
4	Statut de connexion	
	 Icône de connexion	Clignote pendant la projection.

Projeter la présentation

- Pour projeter la présentation, cliquez sur n'importe lequel des boutons de projection .
- Pour faire une pause pendant la présentation, cliquez sur . L'icône devient verte.
- Pour continuer la présentation, cliquez de nouveau sur .
- Pour arrêter la projection audio, cliquez sur . Référez-vous à «Installation de Projection audio» à la page 71.
- Pour arrêter la présentation, cliquez sur .

Mode vidéo



Élément	Description
1	Barre d'outils de contrôle
	Ouvert Cliquez ici pour ouvrir un dossier et rechercher un fichier vidéo ou musicale.
	Lecture Cliquez ici pour démarrer le lecteur.
	Arrêt Cliquez ici pour arrêter le lecteur.
	Muet Cliquez ici pour réduire au silence ou réactiver le son.

 **REMARQUE** : Les informations suivantes sont pour le mode de présentation de données sans fil seulement. L'affichage de l'image peut être lent ou pas doux si vous affichez un clip vidéo ou une animation. Référez-vous au tableau de la vitesse d'image, ci-dessous, comme référence :

Vitesse d'image pour présentation sans fil

Variation d'écran % ¹	Trames par seconde, estimation ²
< 5 %	30 ³
< 10%	28 ³
< 20%	26 ³
< 40%	25 ³
< 75%	22 ³
< = 100%	20 ³



REMARQUE :

- 1 Le pourcentage de variation d'écran est basé sur 1024 x 768. Par exemple, lors de l'affichage d'un clip vidéo 320 x 240 sur un ordinateur portable 1024 x 768, la variation d'écran est de 9,8%.
- 2 La fréquence de trame réelle dépend de plusieurs facteurs tels que l'environnement réseau, le contenu graphique, l'état du signal, l'endroit et les performances du processeur.
- 3 Sous des conditions optimales WLAN avec une connexion 802.11g, et aucun agrandissement d'écran.
- 4 Compressé en 1024 x 768 et moins de 802.11g.



REMARQUE : Votre ordinateur n'entrera pas en mode S1 (mode Veille) / S3 (mode Sommeil) / S4 (mode Hibernation) lorsque vous faites une présentation sans fil, via affichage USB ou Afficheur USB.

Utilisation du menu

Cliquez sur  pour afficher le menu.

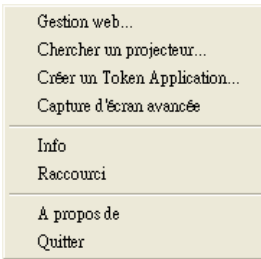

GESTION WEB—Cliquez pour ouvrir la page Gestionnaire Web. Référez-vous à «Gestion du projecteur avec le Gestionnaire Web» à la page 78.

CHERCHER UN PROJECTEUR—Cliquez pour rechercher et vous connecter au projecteur sans fil.

CRÉER UN TOKEN APPLICATION—Cliquez pour créer un token d'application. Référez-vous à «Créer un token d'application» à la page 99.

INFO—Cliquez pour afficher les informations du système.

RACCOURCI—Cliquez pour afficher les informations relatives aux touches de raccourci.

A PROPOS DE—Cliquez pour afficher la version de l'application.

QUITTER—Cliquez pour fermer l'application.

Installation de Présentation to Go (PtG)

La configuration système requise pour installer PtG est la suivante :

Système d'exploitation :

- Windows

Microsoft Windows XP™ Édition familiale ou Professionnel avec Service pack 2/3 (32 bits recommandé), Windows Vista 32 bits, ou Windows® 7 Édition familiale ou Professionnel 32 bits ou 64 bits

- Office 2003 ou Office 2007

Avant de pouvoir utiliser l'Afficheur USB, vous devez suivre en premier les étapes suivantes :

"Les options par défaut «Sans fil et LAN» et «Connexion sans fil» sont activées.

- 1 Branchez la clé USB sur votre projecteur.



REMARQUE :

- Prend en charge uniquement les fichiers photo JPEG de moins de 10 Mo x 40M pixels.
 - Le convertisseur PtG peut convertir vos fichiers PowerPoint en des fichiers PtG. Référez-vous à «Installer le logiciel d'application PtG Converter sur votre ordinateur» à la page 69.
 - Vous pouvez télécharger «PtG Converter – Lite» sur le site de support Dell à l'adresse support.dell.com.
- 2 Dans le menu **SOURCE D'ENTRÉE**, sélectionnez **Sans fil/USB**, puis sélectionnez **Afficheur USB** dans le sous-menu. Référez-vous à «SOURCE D'ENTRÉE SANS FIL/USB» à la page 38.



REMARQUE :

- 1 Lorsque la fonction Sans fil et LAN est désactivée, allez dans le menu **Réglages LAN**, sélectionnez «Activer» dans l'option « Sans fil et LAN » pour sélectionner la fonction Sans fil et LAN.
- 2 Lorsque la connexion sans fil est désactivée, allez dans le menu **Rég. ss fil** et sélectionnez «Connecté» dans l'option **Sans fil** pour activer la connexion sans fil.

Afficheur PtG

Le système restera sur cette page lorsque prêt.

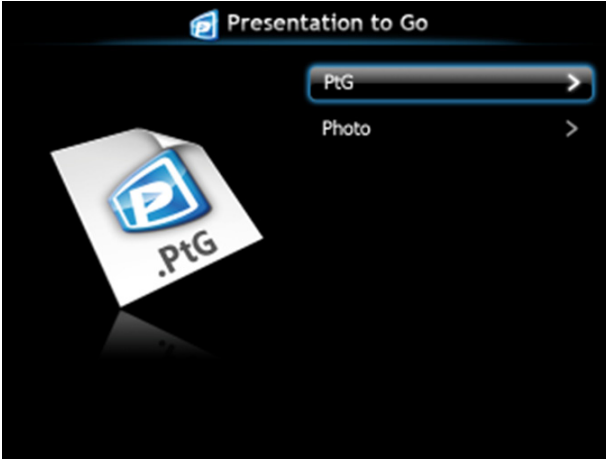

Afficheur de photo

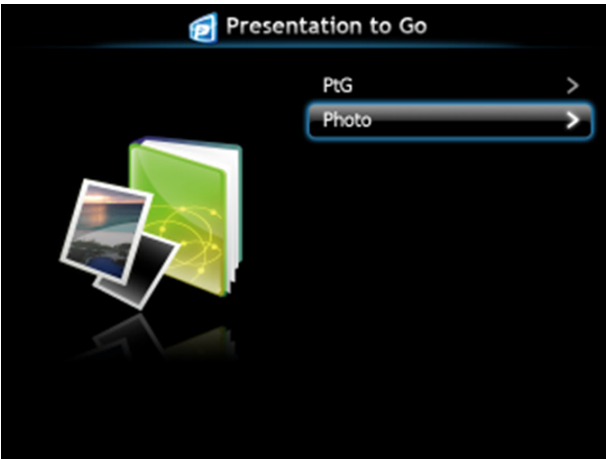

Introduction à la fonction PtG/Photo

Affiche les fichiers PtG et Photo valides enregistrés sur une clé USB.



REMARQUE : Si seulement une clé USB a été détectée, le système sautera cette étape.



Aperçu de PtG



Aperçu de Photo

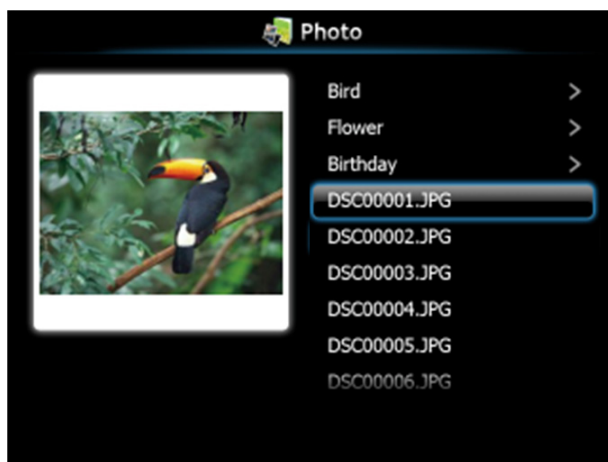

REMARQUE : Supporte 14 langues pour les formats de noms de fichiers photo (Langues : Anglais, Hollandais, Français, Allemand, Italien, Japonais, Coréen, Polonais, Portugais, Russe, Chinois Simplifié, Espagnol, Suédois et Chinois Traditionnel).

Présentation des boutons

Utilisez les boutons haut, bas, gauche et droite pour naviguer et utilisez le bouton ✓ du panneau de contrôle du projecteur ou de la télécommande pour sélectionner.

Bouton	Haut <input type="checkbox"/>	Bas <input type="checkbox"/>	Gauche <input type="checkbox"/>	Droite <input type="checkbox"/>	Entrer <input checked="" type="checkbox"/>
Fonction PtG	Haut	Bas	Retour	Aucune fonction	Entrer
Lecture PtG	Page préc	Page suiv	Retour	Aucune fonction	Pause suivante
Fonction Photo	Haut	Bas	Retour	Aucune fonction	Entrer
Lecture de photo	Page préc	Page suiv	Retour	Aucune fonction	Aucune fonction

REMARQUE : Si vous ouvrez le menu OSD lorsque vous utilisez la fonction PtG, la navigation PtG avec les boutons haut, bas et gauche ne marchera pas.

Installer le logiciel d'application PtG Converter sur votre ordinateur

Suivez les instructions à l'écran pour terminer l'installation.

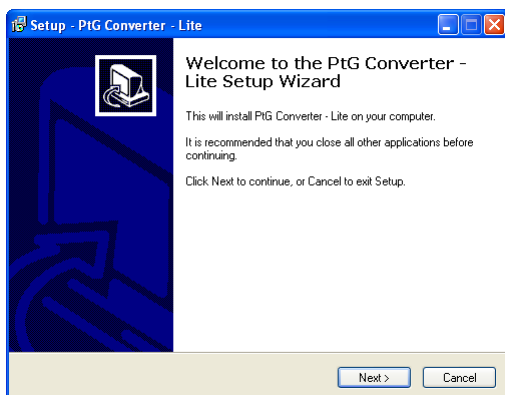

REMARQUE : Vous pouvez télécharger «PtG Converter – Lite» sur le site de support Dell à l'adresse support.dell.com.

Utilisation de PtG Converter

- 1 Lancez le programme «PtG Converter - Lite.exe» ou double-cliquez sur l'icône du bureau pour lancer l'application.



- 2 Cliquez sur  pour sélectionner un fichier PowerPoint et démarrer la conversion.

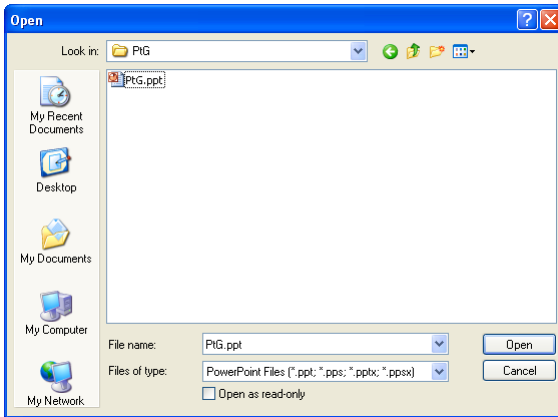

- 3 Cliquez sur le bouton **Browse** pour sélectionner l'emplacement du stockage puis cliquez sur OK.

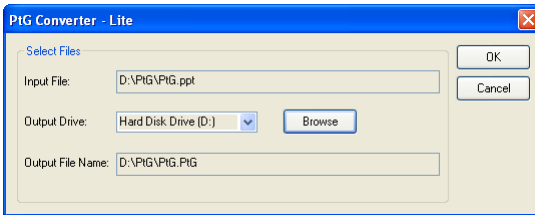

REMARQUE :

- 1 Si MS PowerPoint n'est pas installé sur votre ordinateur, la conversion du fichier ne marchera pas.
- 1 Le convertisseur PtG ne supporte que jusqu'à 20 pages.
- 2 PtG converter ne supporte que la conversion des fichiers .ppt vers .PtG.

Installation de Projection audio

La Projection audio ne prend en charge que les sources d'entrée **Affichage sans fil** et **Affichage LAN**.

La configuration requise au minimum est la suivante :

Système d'exploitation :

- Windows
Microsoft Windows XP™ Édition familiale ou Professionnel avec Service pack 2/3 (32 bits recommandé), Windows Vista 32 bits, ou Windows® 7 Édition familiale ou Professionnel 32 bits ou 64 bits
- MAC
MacBook ou version ultérieure, MacOS 10.5 ou version ultérieure

Configuration matérielle minimale :

- a** Processeur® Core™ i5-460 MHz (2,53 GHz/Turbo 2,8 GHz) ou supérieur
- b** Carte graphique indépendante avec 1 Go DDR3 VRAM ou plus recommandée
- c** 2 Go de mémoire DDR3 SDRAM double canal à 1066 MHz requis, ou plus recommandé
- d** Ethernet Gigabit
- e** Périphérique wifi 802.11 b/g/n intégré pour une connexion WLAN



REMARQUE : Si votre ordinateur ne dispose pas de la configuration matérielle minimum, il se peut que vous ayez un retard ou des parasites dans la projection audio. Respectez la configuration système requise pour avoir des performances optimales pour la projection audio.



REMARQUE : Si vous voulez utiliser la connexion sans fil pour la projection audio, installez le dongle sans fil en option. Référez-vous à «Installation du dongle sans fil optionnel» à la page 11.



REMARQUE : La fonction Projecteur audio requiert l'installation d'un pilote supplémentaire. Un écran apparaît pour vous informer que votre ordinateur doit installer le pilote. Vous pouvez télécharger le pilote de la Projection audio sur le site de support Dell à l'adresse support.dell.com.



REMARQUE : Ports / Protocole de connexion du projecteur pour la projection via Ethernet :

UDP :	1047,	(sauvegarde : 1048, 1049)
TCP :	3268, 515, 1688, 1041	(sauvegarde : 389, 8080, 21)

Activer la connexion sans fil ou LAN sur le projecteur

- 1 Connectez le cordon d'alimentation et allumez le projecteur en appuyant sur le bouton d'alimentation.

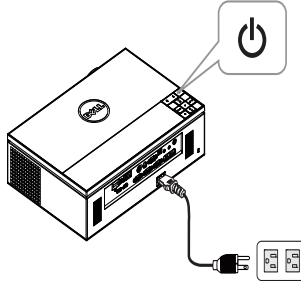

- 2.1 Si vous utilisez LAN pour la projection audio, suivez la procédure ci-dessous pour activer la fonction Sans fil et LAN (le réglage par défaut est Activer):
Réglages avancés → Réglages LAN → Sans fil et LAN → Activer.

Réglages avancés	Dell 7700FullHD	
Réglages image	Sans fil et LAN	▶ Activer
Réglages écran	DHCP	▶ ON
Rég. projecteur	Adresse IP	▶ 192.168.100.10
Réglages LAN	Masque sous-réseau	▶ 255.255.255.0
Rég. ss fil	Passerelle	▶ 192.168.100.10
Régl. Menu	DNS	▶ 0.0.0.0
Régl. Alim.	Stocker	▶ App ✓
Régl. PIP	Réin.	▶ App ✓
Informations		
Résolution : 1920 x 1080		

- 2.2 Si vous utilisez LAN pour la projection audio, suivez la procédure ci-dessous pour activer la fonction Sans fil et LAN (le réglage par défaut est Connecté):
Réglages avancés → Rég. ss fil → Sans fil → Connecté.

Réglages avancés	Dell 7700FullHD	
Réglages image	Sans fil	▶ Connecté
Réglages écran	Serveur DHCP	▶ Auto
Rég. projecteur	Début ad.IP	▶ 192.168.100.11
Réglages LAN	Fin ad.IP	▶ 192.168.100.254
Rég. ss fil	Masque sous-réseau	▶ 255.255.255.0
Régl. Menu	Passerelle	▶ 192.168.100.10
Régl. Alim.	DNS	▶ 192.168.100.10
Régl. PIP	Stocker	▶ App ✓
Informations	Réin.	▶ App ✓
Résolution : 1920 x 1080		

- 3 Accédez au menu **Source d'entrée**, sélectionnez **Sans fil/USB**, puis sélectionnez **Affichage sans fil** dans le sous-menu.

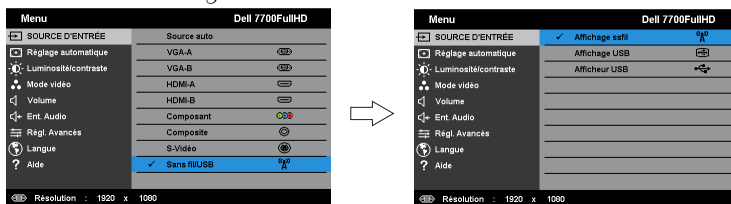

L'écran Guide sans fil reproduit ci-dessous s'affiche :



- 4 Veuillez noter le **LOGIN CODE**, **NETWORK NAME (SSID)**, et l'**IP ADDRESS**. Vous aurez besoin de ces informations plus tard pour vous connecter.

Installer le logiciel d'application sans fil de Dell sur votre ordinateur

- 5 Le «Logiciel d'application sans fil» est requis si Sans fil ou LAN a été utilisé pour configurer la Projection audio. Veuillez télécharger et installer le logiciel la première fois que vous utilisez la Projection audio. S'il est déjà installé, allez directement à l'Étape 5 - 6.



REMARQUE : Vous n'avez besoin d'installer le «Logiciel d'application sans fil» qu'une seule fois.

- 6 Pour le téléchargement et l'installation du logiciel d'application sans fil, référez-vous aux «étapes 7 à 12 de la section «Installation du réseau sans fil» à la page 55».

REMARQUE : Si le LAN est utilisé pour la projection audio, connectez le câble LAN au projecteur et à l'ordinateur.

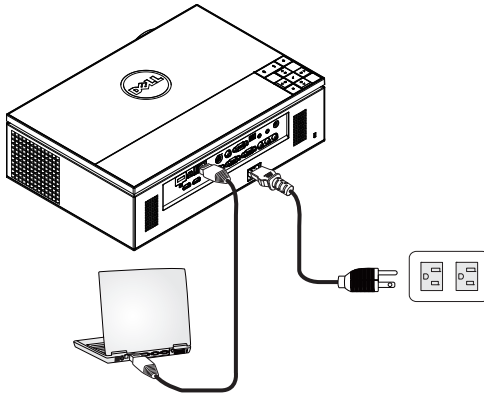

Lancer l'Application sans fil

- 7 Une fois l'installation terminée, le programme se lance automatiquement. Ou bien double-cliquez sur l'icône  du bureau pour lancer l'application.



REMARQUE :

- 1 Lorsque vous sélectionnez LAN pour la projection, cliquez sur **Ignorer**.
- 2 Lorsque vous sélectionnez Sans fil pour la projection, choisissez **Dell 7700FullHD**, puis cliquez sur **OK**.

Connexion

- 8 Pour communiquer avec votre projecteur, entrez le Code de connexion (voir l'étape 4), puis cliquez sur OK.

 **REMARQUE** : Si l'**Adresse IP** n'a pas été détectée, entrez l'**Adresse IP** affichée en bas à gauche de l'écran sans fil.

- 9 Vous avez maintenant ouvert une session sur l'Application sans fil 7700FullHD. Cliquez sur le bouton «Lecture» dans l'application pour démarrer la projection LAN ou sans fil.



 **REMARQUE** : Vous pouvez utiliser les contrôles pour projeter en mode plein écran ou en mode écran fractionné.

- 10 Cliquez sur le bouton «Projection audio» dans l'application pour activer la fonction **Projection audio**.



 **REMARQUE** : La fonction Projection audio nécessite l'installation d'un pilote supplémentaire ; s'il n'est pas installé sur votre ordinateur, un message vous demandant d'installer le pilote s'affiche à l'écran. Vous pouvez télécharger le «**pilote supplémentaire**» à partir du site de support de Dell à l'adresse support.dell.com.

- 11 Exécution de Windows Media Player ou d'un autre logiciel de lecture audio (par exemple : lecteur Winamp...) sur votre ordinateur.



Installation de Flux vidéo

Le Flux vidéo ne prend en charge que les sources d'entrée Affichage sans fil et Affichage LAN.

La configuration requise au minimum est la suivante :

Système d'exploitation :

- Windows
Microsoft Windows XP™ Édition familiale ou Professionnel avec Service pack 2/3 (32 bits recommandé), Windows Vista 32 bits, ou Windows® 7 Édition familiale ou Professionnel 32 bits ou 64 bits
- MAC
MacBook ou version ultérieure, MacOS 10.5 ou version ultérieure

Configuration matérielle minimale :

- a Dual® Core™ 1,8 GHz ou plus
- b Carte graphique indépendante avec 64 Mo de VRAM ou plus recommandée
- c 2 Go de mémoire DDR SDRAM ou plus recommandé
- d Ethernet Gigabit
- e Périphérique wifi 802.11 b/g/n intégré pour une connexion WLAN



REMARQUE : Si votre ordinateur ne dispose pas de la configuration matérielle minimum, il se peut que vous ayez un retard dans le flux vidéo. Respectez la configuration système recommandée pour avoir des performances optimales pour le flux vidéo.



REMARQUE : Si vous voulez utiliser la connexion sans fil, installez le dongle sans fil en option. Référez-vous à « Installation du dongle sans fil optionnel » à la page 11.



REMARQUE : Ports / Protocole de connexion du projecteur pour la projection via Ethernet :

UDP :	1047,	(sauvegarde : 1048, 1049)
TCP :	3268, 515, 1688, 1041	(sauvegarde : 389, 8080, 21)

Formats pris en charge par le Flux vidéo

Format de fichier	Format vidéo	Résolution maximale	Format audio
MP4, MOV	H.263	FWVGA (854x480)	AAC LC, LPCM
MP4, MOV	H.264	Jusqu'à 720P30	AAC LC, LPCM, MP3
MP4, MOV	MPEG-4	Jusqu'à 720P30	AAC LC, LPCM, MP3
ASF	WMV9/VC-1	Jusqu'à 720P24	WMA

Activer la connexion sans fil ou LAN sur le projecteur

Veillez vous reporter aux «étapes 1 à 4 de Installation de Projection audio» à la page 71 pour les instructions relatives à l'activation de la fonction sans fil ou LAN.

Installer le logiciel d'application sans fil de Dell sur votre ordinateur

Veillez vous reporter aux «étapes 5 à 6 de Installation de Projection audio» à la page 73 pour les instructions relatives à l'activation de la fonction sans fil ou LAN.

Lancer l'Application sans fil

Veillez vous référer à «l'étape 7 de la section Installation de Projection audio» à la page 74 pour les instructions relatives au lancement de l'application.

Connexion

Veillez vous référer à «l'étape 8 de la section Installation de Projection audio» à la page 75 pour les instructions relatives à l'accès à l'application.

- 1 Vous avez maintenant ouvert une session sur l'Application sans fil 7700FullHD. Cliquez sur le bouton «Mode vidéo» pour basculer sur l'écran Mode vidéo.

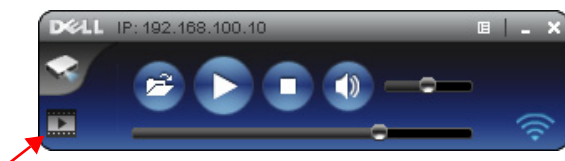

- 2 Cliquez sur  pour sélectionner les fichiers vidéo ou musique, et lancez le lecteur.



REMARQUE : Choisissez le fichier vidéo ou musique, puis appuyez sur Lecture. Le projecteur commence par entrer en mode Sommeil. Il lance la lecture du fichier vidéo ou musique après quelques secondes.

Gestion du projecteur avec le Gestionnaire Web

Configuration des réglages du réseau

Si le projecteur est connecté à un réseau, vous pouvez accéder au projecteur avec un navigateur Web. Pour configurer les réglages du réseau, référez-vous à la section «Réglages LAN» à la page 47.

Accéder au gestionnaire Web

Utilisez Internet Explorer 6.0 ou une version plus récente, ou FireFox 2.0 ou une version plus récente et entrez l'adresse IP. Vous pouvez alors accéder au gestionnaire Web et gérer le projecteur à distance.

Page d'accueil

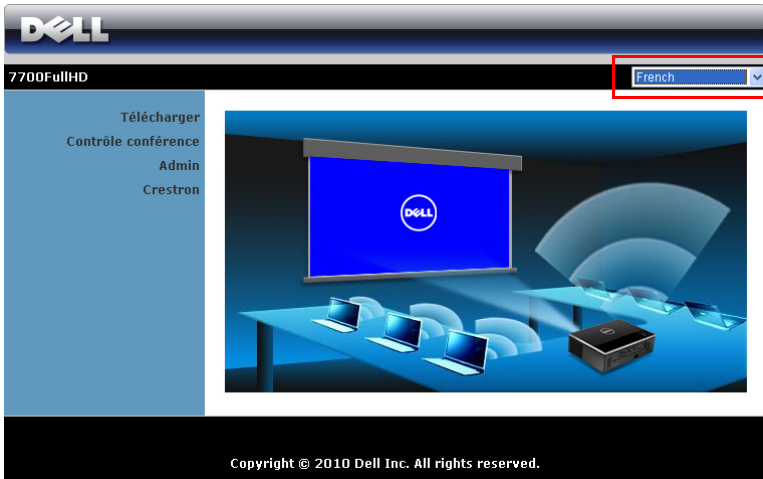

- Ouvrez la page d'accueil du Gestionnaire Web en entrant l'adresse IP du projecteur dans le navigateur Web. Référez-vous à «Réglages LAN» à la page 47.
- Sélectionnez la langue du gestionnaire Web dans la liste.
- Cliquez sur un élément du menu dans l'onglet de gauche pour accéder à la page.

Télécharger le logiciel Application sans fil

Référez-vous aussi à «Installation du réseau sans fil» à la page 55.

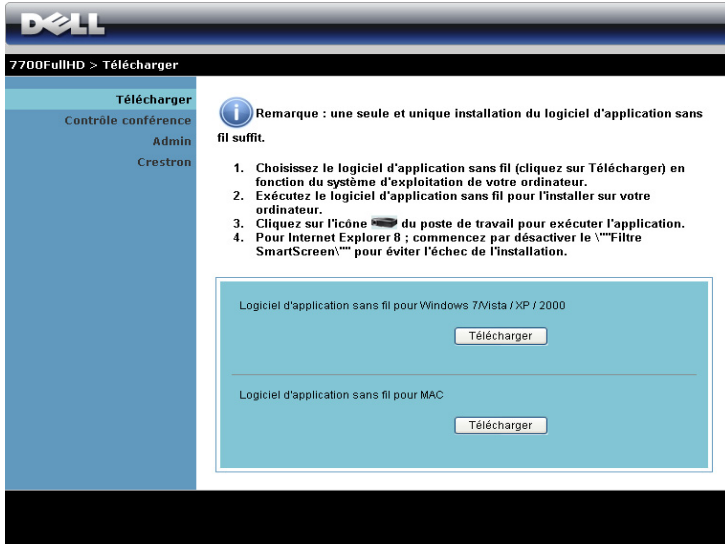

DELL

7700FullHD > Télécharger

Télécharger
Contrôle conférence
Admin
Crestron

i Remarque : une seule et unique installation du logiciel d'application sans fil suffit.

1. Choisissez le logiciel d'application sans fil (cliquez sur **Télécharger**) en fonction du système d'exploitation de votre ordinateur.
2. Exécutez le logiciel d'application sans fil pour l'installer sur votre ordinateur.
3. Cliquez sur l'icône  du poste de travail pour exécuter l'application.
4. Pour Internet Explorer 8 ; commencez par désactiver le \\\u201cFiltre SmartScreen\\\u201c pour éviter l'échec de l'installation.

Logiciel d'application sans fil pour Windows 7/Vista / XP / 2000

Logiciel d'application sans fil pour MAC

Cliquez sur le bouton **Télécharger** correspondant au système d'exploitation de votre ordinateur.

Contrôle conférence

Ceci vous permet de hôte des présentations en conférence à partir de différentes sources sans utiliser les câbles du projecteur et vous permet de contrôler comment chaque présentation apparaît sur l'écran.

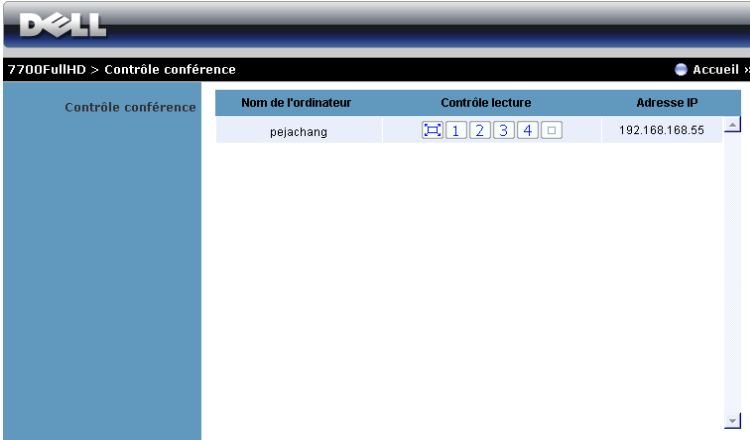

REMARQUE : Sans Contrôle conférence, le dernier utilisateur qui appuie sur le bouton «Lecture» dans l'application aura contrôle de l'écran de projection entier.

Nom de l'ordinateur : Répertoire les ordinateurs connectés au contrôle de conférence.

Contrôle lecture: Cliquez sur les boutons pour contrôler comment la projection de chaque ordinateur s'affiche à l'écran.

- Projection plein écran — La présentation de l'ordinateur remplit l'écran entier.
- Divisé 1 - La présentation de l'ordinateur apparaît dans le coin supérieur à gauche de l'écran.
- Divisé 2 - La présentation de l'ordinateur apparaît dans le coin supérieur à droite de l'écran.
- Divisé 3 - La présentation de l'ordinateur apparaît dans le coin inférieur à gauche de l'écran.
- Divisé 4 - La présentation de l'ordinateur apparaît dans le coin inférieur à droite de l'écran.
- Arrêt - La projection de l'ordinateur s'arrête.

Adresse IP: Affiche l'adresse IP de chaque ordinateur.

REMARQUE : Pour terminer la conférence, cliquez sur **Accueil**.

Gestion des propriétés

Admin



The screenshot shows the Dell 7700FullHD Admin interface. At the top, there is a Dell logo and a navigation bar with the text "7700FullHD > Admin". Below this, there is a sidebar menu with the following items: "Télécharger", "Contrôle conférence", "Admin" (highlighted), and "Crestron". The main content area contains a login form with the following fields and buttons:

M passe admin	<input type="text"/>	<input type="button" value="Connexion"/>
PPID	CN-0R54VN-80081-925-0000	

Un mot de passe administrateur est requis lorsque vous voulez ouvrir la page Admin.

- **M passe admin:** Entrez le mot de passe administrateur puis cliquez sur **Connexion**. Le mot de passe par défaut est «admin». Pour changer le mot de passe, référez-vous à «Changer mots de passe» à la page 86.

Statut du système

DELL

7700FullHD > Admin > Statut du système ● Accueil »

Statut du système	Statut du réseau
Configuration réseau	Adresse IP 192.168.3.80
Configuration projection	Masque sous-réseau 255.255.255.0
Changer mots de passe	Passerelle par défaut 192.168.3.254
Réinitialiser	Adresse MAC connectée 00:12:5F:00:1F:5B
Mise à jour logiciel	Statut de connexion
Mise à niveau du projecteur	Statut de projection Projection en attente
Panneau de contrôle du projecteur	Total des utilisateurs 0
Réglages d'alerte	Statut du projecteur
Redémarrer système	Nom du modèle 7700FullHD
	Nom project.
	Emplac.
	Contact
	Statut ON
	Heures lampe 1 hrs

Affiche les informations **Statut du réseau**, **Statut de connexion**, et **Statut du projecteur**.

Configuration réseau

Référez-vous à la section OSD à la page 47.

7700FullHD > Admin > Configuration réseau Accueil »

Statut du système
Configuration réseau
Configuration projection
Changer mots de passe
Réinitialiser
Mise à jour logiciel
Mise à niveau du projecteur
Panneau de contrôle du projecteur
Réglages d'alerte
Redémarrer système

Configuration IP	<input checked="" type="radio"/> Obtenir une adresse IP automatiquement <input type="radio"/> Utiliser l'adresse IP suivante				
	Adresse IP	192	168	100	10
	Masque sous-réseau	255	255	255	0
	Passerelle par défaut	192	168	100	10
	Serveur DNS	192	168	100	10
Configuration serveur DHCP	<input checked="" type="radio"/> Automatique <input type="radio"/> Désactiver				
	IP de début	192	168	100	11
	IP de fin	192	168	100	254
	Masque sous-réseau	255	255	255	0
	Serveur DNS	192	168	100	10
Configuration sans-fil	LAN sans-fil	<input checked="" type="radio"/> Activer <input type="radio"/> Désactiver			
	Région	---- WORLDWIDE ----			
	SSID	DELL 7700FullHD			
	Diffusion SSID	<input checked="" type="radio"/> Activer <input type="radio"/> Désactiver			
	Canal	Automatique			
	Encryption	Désactiver			
	Clé				
Configuration serveur RADIUS	Adresse IP	192	168	100	10
	Port	1812			
	Clé				
Portier	<input type="radio"/> Autoriser tout <input checked="" type="radio"/> Bloquer tout <input type="radio"/> Internet uniquement				
Régler la sécurité pour SNMP	Écrire Communauté	private			
<input type="button" value="Appliquer"/> <input type="button" value="Annuler"/>					

Configuration IP

- Choisissez **Obtenir une adresse IP automatiquement** pour attribuer automatiquement une adresse IP au projecteur ou sur **Utiliser l'adresse IP suivante** pour attribuer manuellement une adresse IP.

Configuration serveur DHCP

- Choisissez **Automatique** pour régler automatiquement les adresses **IP de début**, **IP de fin**, **Masque sous-réseau**, **Passerelle par défaut** et **Serveur DNS** à partir d'un serveur DHCP ou **Désactiver** pour désactiver cette fonction.

Configuration sans-fil

- Choisissez **Activer** pour régler **Région**, **SSID**, **Diffusion SSID**, **Canal**, **Encryption**, et **Clé**. Choisissez **Désactiver** pour désactiver la connexion sans fil.

SSID : La longueur maximale est de 32 caractères.

Encryption: Vous pouvez **Désactiver** la clé WPA ou sélectionner une chaîne ASCII ou HEX 64-bits ou 128-bits.

Clé: Si Cryptage est activé, vous devez régler la valeur de la clé en fonction du mode de chiffrement que vous avez sélectionné.

Configuration serveur RADIUS

- Réglez les options Adresse IP, Port et Clé.

Portier

- Il y a trois choix :

Autoriser tout: Pour permettre l'accès des utilisateurs au réseau du bureau via le projecteur sans fil.

Bloquer tout: Pour bloquer l'accès des utilisateurs au réseau du bureau via le projecteur sans fil.

Internet uniquement: Pour bloquer tous les utilisateurs du réseau du bureau, mais conserver la connexion Internet.

Régler la sécurité pour SNMP

- Réglez les informations communautaires d'écriture

Cliquez sur le bouton **Appliquer** pour enregistrer et appliquer les réglages. Le projecteur doit être redémarré pour que les réglages soient utilisés.

Configuration projection

The screenshot shows the Dell configuration interface for projection settings. At the top, there is a navigation bar with the Dell logo and the path "7700FullHD > Admin > Configuration projection". A "Accueil" button is visible in the top right corner. The main content area is divided into two sections: "Configuration projection" and "Réglages du projecteur".

Configuration projection	Résolution	720P (1280x720) ▼
	Code de connexion	<input type="radio"/> Désactiver <input checked="" type="radio"/> Aléatoire <input type="radio"/> Utiliser le code suivant <input type="text"/>
Réglages du projecteur	Nom du modèle	7700FullHD
	Nom project.	D05698
	Emplac	<input type="text"/>
	Contact	<input type="text"/>

At the bottom of the configuration area, there are two buttons: "Appliquer" and "Annuler".

On the left side of the interface, there is a sidebar menu with the following options:

- Statut du système
- Configuration réseau
- Configuration projection**
- Changer mots de passe
- Réinitialiser
- Mise à jour logiciel
- Mise à niveau du projecteur
- Panneau de contrôle du projecteur
- Réglages d'alerte
- Redémarrer système

Configuration projection

- **Résolution:** Vous permet de sélectionner la résolution. Les options sont les suivantes : XGA (1 024 x 768) et 720p (1 280 x 720).
- **Code de connexion:** Sélectionnez comment vous voulez que le code de connexion soit généré par le projecteur. Il y a trois choix :
 - **Désactiver:** Le code de connexion n'est pas requis lorsque vous vous connectez au système.
 - **Aléatoire:** La valeur par défaut est **Aléatoire**. Le code de connexion sera créé d'une manière aléatoire.
 - **Utiliser le code suivant:** Entrez un code à 4 chiffres. Ce code sera utilisé pour vous connecter au système.

Réglages du projecteur

- Réglez les options **Nom du modèle**, **Nom project.**, **Emplac**, et **Contact** (jusqu'à 21 caractères par champ).

Cliquez sur le bouton **Appliquer** pour enregistrer et appliquer les réglages. Le projecteur doit être redémarré pour que les réglages soient utilisés.

Changer mots de passe

The screenshot shows the Dell projector's web interface. At the top, there is a black header with the Dell logo on the left and the text '7700FullHD > Admin > Changer mots de passe' in the center. On the right side of the header, there is a blue circular icon and the text 'Accueil >>'. Below the header is a blue sidebar menu with the following items: 'Statut du système', 'Configuration réseau', 'Configuration projection', 'Changer mots de passe' (highlighted in a darker blue), 'Réinitialiser', 'Mise à jour logiciel', 'Mise à niveau du projecteur', 'Panneau de contrôle du projecteur', 'Réglages d'alerte', and 'Redémarrer système' (with a red square icon). The main content area is white and contains a form titled 'Admin'. The form has two rows: the first row is 'Saisir nouveau mot de passe' with a text input field; the second row is 'Confirmer nouveau mot de passe' with a text input field. To the right of the second input field is a button labeled 'Appliquer'.

Cette page vous permet de changer le mot de passe administrateur.

- **Saisir nouveau mot de passe:** Entrez le nouveau mot de passe.
- **Confirmer nouveau mot de passe:** Entrez à nouveau le mot de passe et cliquez sur Appliquer.



REMARQUE : Si vous avez oublié votre mot de passe administrateur, contactez Dell.

Réinitialiser



The screenshot shows the Dell projector's web interface. At the top, there is a header with the Dell logo and the text "7700FullHD > Admin > Réinitialiser". On the right side of the header, there is a link "Accueil »". The left sidebar contains a list of menu items: "Statut du système", "Configuration réseau", "Configuration projection", "Changer mots de passe", "Réinitialiser" (highlighted), "Mise à jour logiciel", "Mise à niveau du projecteur", "Panneau de contrôle du projecteur", "Réglages d'alerte", and "Redémarrer système" (with a red checkmark icon). The main content area has a light blue background and features a warning icon (a yellow triangle with an exclamation mark) next to the heading "Réinitialiser". Below the heading, there is a text message: "Cette action va restaurer le dispositif sans fil/le réseau aux paramètres d'usine par défaut." At the bottom of this message box, there is a button labeled "Appliquer".

Cliquez sur le bouton **Appliquer** pour restaurer tous les réglages sans fil/du réseau sur les réglages originaux.

Mise à jour logiciel

Utilisez la page Mise à jour logiciel pour mettre à jour le progiciel de votre projecteur sans fil.

7700FullHD > Admin > Mise à jour logiciel Accueil »

Statut du système
Configuration réseau
Configuration projection
Changer mots de passe
Réinitialiser
Mise à jour logiciel
Mise à niveau du projecteur
Panneau de contrôle du projecteur
Réglages d'alerte
Redémarrer système

Version du micrologiciel sans fil	W21
Date de sortie	20120105

La mise à jour du micrologiciel peut prendre quelques minutes. N'interrompez pas le procédé lorsque celui-ci est en cours. Le système sans fil va automatiquement redémarrer une fois la mise à jour terminée. Sélectionnez un fichier (*.awd) pour la mise à jour.

Nom de fichier



REMARQUE : Veuillez désactiver et activer Sans fil/Réseau en utilisant le menu OSD pour redémarrer la carte réseau du projecteur après la mise à jour du firmware.

Pour mettre à jour le progiciel, suivez la procédure ci-dessous :

- 1 Appuyez sur **Parcourir** pour sélectionner le fichier à mettre à jour.
- 2 Cliquez sur le bouton **Mise à jour** pour commencer. Attendez pendant que le système met à jour le firmware de votre appareil.

Veuillez patienter pendant que le système installe le nouveau logiciel à votre appareil.

Attention: il faut environ 5~7 minutes pour graver le fichier transférer sur la mémoire flash. Durant ce temps, toute interruption telle qu'un arrêt ou redémarrage du système provoquera un dysfonctionnement!

Temps restant estime: 415secondes



AVERTISSEMENT : N'interrompez pas le processus de mise à jour, ceci pourrait provoquer un crash du système!

- 3 Cliquez sur **Confirmer** lorsque la mise à jour est terminée.



Mise à niveau du projecteur

Utilisez la page Mise à niveau du projecteur pour mettre à jour le firmware de votre projecteur.

The screenshot shows the Dell 7700FullHD web interface. The breadcrumb navigation is "7700FullHD > Admin > Mise à niveau du projecteur". The left sidebar contains a menu with the following items: Statut du système, Configuration réseau, Configuration projection, Changer mots de passe, Réinitialiser, Mise à jour logiciel, Mise à niveau du projecteur (highlighted), Panneau de contrôle du projecteur, Réglages d'alerte, and Redémarrer système. The main content area shows the "Mise à niveau du projecteur" page. It displays the "Version du microprogramme du projecteur" as "M0R001". Below this, there is a text block: "Ceci est utilisé pour effectuer la mise à niveau du microprogramme du projecteur. Cette opération prend quelques minutes. Une fois commencé, n'interrompez pas le processus. Veuillez sélectionner un fichier microprogramme (*.bin) correspondant au projecteur pour procéder à la mise à niveau." There is a text input field for "Nom de fichier" with a "Parcourir..." button next to it, and a "Mise à jour" button below.



REMARQUE : Veuillez désactiver et activer Sans fil/Réseau en utilisant le menu OSD pour redémarrer la carte réseau du projecteur après la mise à jour du firmware.



REMARQUE : Assurez-vous que le mode Veille sans fil soit activée (par défaut, il est désactivé). Suivez la procédure : Réglages avancés -> Régl.Alim. -> Sans fil -> Tjrs allumé

The screenshot shows the "Réglages avancés" (Advanced Settings) menu of the Dell 7700FullHD projector. The menu is divided into two columns. The left column lists: Réglages image, Réglages écran, Rég. projecteur, Réglages LAN, Rég. ss fil, Régl. Menu, Régl. Alim., Régl. PIP, and Informations. The right column lists: Arrêt rapide (OFF), Econ. énergie (120 min.), Sans fil (Tjrs allumé), Sortie VGA (Éteint en attente), ModeLamp (Normal), and Réinit. Heur. lampe (App, with a checkmark). At the bottom, the resolution is shown as "Résolution : 1920 x 1080".

Pour mettre à jour le progiciel, suivez la procédure ci-dessous :

- 1 Branchez le cordon d'alimentation. Le projecteur entre en mode Veille.
- 2 Connectez le câble LAN au projecteur et à l'ordinateur.

- 3 Ouvrez votre Navigateur Internet puis saisissez l'adresse IP (par défaut, l'adresse IP est 192.168.100.10).
- 4 Sur la page Web Mise à niveau du projecteur, appuyez sur **Parcourir** pour sélectionner le fichier à mettre à jour.
- 5 Cliquez sur le bouton **Mise à jour** pour commencer. Attendez pendant que le système met à jour le firmware de votre appareil.

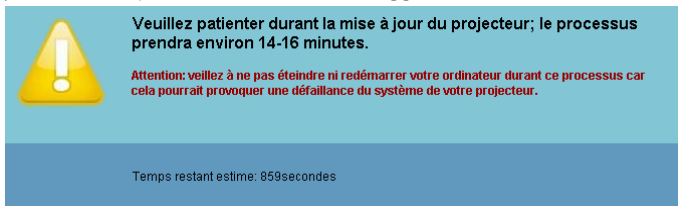

 **REMARQUE** : Les voyants **DEL Temp** et **Lampe** sont tous les deux allumés (Orange).

 **AVERTISSEMENT** : N'interrompez pas le processus de mise à jour, ceci pourrait provoquer un crash du système!

- 6 Cliquez sur **Confirmer** lorsque la mise à jour est terminée.



Panneau de contrôle du projecteur

The screenshot shows the Dell projector control panel. At the top, the Dell logo is on the left, and the breadcrumb '7700FULLHD > Admin > Panneau de contrôle du projecteur' is in the center. On the right, there is a 'Accueil' button. The main content area is divided into two columns. The left column is a sidebar with a blue background, containing the following menu items: 'Statut du système', 'Configuration réseau', 'Configuration projection', 'Changer mots de passe', 'Réinitialiser', 'Mise à jour logiciel', 'Mise à niveau du projecteur', 'Panneau de contrôle du projecteur' (highlighted), 'Réglages d'alerte', and 'Redémarrer système'. The right column contains the control settings, organized into sections: 'Info projecteur' (with fields for 'Statut du projecteur' set to ON, 'Economie d'énergie' set to 120 min, and 'Etat d'alerte' set to Bon), 'Contrôle de l'image' (with options for 'Mode de fonctionnement', 'Mode projecteur', 'Sélection source', 'Mode vidéo', 'Ecran vierge', and 'Format de l'image'), and 'Contrôle audio' (with fields for 'Ent. Audio', 'Volume', and 'Htparl'). Each section includes 'Régler' or 'Effacer' buttons and a 'Réglage automatique' button.

Info projecteur

- **Statut du projecteur:** Il y a cinq états : Lampe allumée, Veille, Economie d'énergie, Refroidissement et En Préchauffage. Cliquez sur **Actualiser** pour actualiser l'état et les réglages de contrôle.
- **Economie d'énergie:** Le mode d'Econ. énergie peut être réglé sur Désactivé, 30, 60, 90 ou 120 minutes. Pour plus d'informations, référez-vous à «Econ. énergie» à la page 52.
- **Etat d'alerte:** Il y a trois états d'alerte : Avertissement lampe, Vie de lampe basse et Avertissement température. Votre projecteur peut se verrouiller en mode de protection si l'une quelconque des alertes est activée. Pour sortir du mode de protection, cliquez sur **Effacer** pour effacer l'État d'alerte avant d'allumer votre projecteur.

Contrôle de l'image

- **Mode de fonctionnement:** Vous permet de sélectionner le mode de fonctionnement. Deux options sont disponibles : Mode Normal et mode ECO.
- **Mode projecteur:** Vous permet de sélectionner le mode du projecteur, en fonction de la manière dont le projecteur a été installé. Il y a quatre modes de projection : Projection avant-Bureau, Projection avant-Montage plafond, Projection arrière-Bureau et Projection arrière-Montage plafond
- **Sélection source :** le menu Sélection source vous permet de sélectionner la source d'entrée de votre projecteur. Vous pouvez choisir VGA-A, VGA-B, S-Vidéo, Vidéo composite, HDMI-A, HDMI-B, Compos. RCA, Affichage sans fil, Affichage USB et Afficheur USB.
- **Mode vidéo:** Sélectionnez un mode pour optimiser l'affichage de l'image en fonction de l'utilisation du projecteur :
 - **Présentation:** Idéal pour les présentations.
 - **Lumineux:** Luminosité et contraste maximum.
 - **Film:** Pour regarder des films et des photos.
 - **sRGB :** Offre une représentation plus fidèle des couleurs.
 - **Perso:** Pour utiliser vos réglages préférés.
- **Ecran vierge:** Vous pouvez choisir ON ou Désactivé.
- **Format de l'image:** Vous permet de sélectionner un format d'image pour ajuster la manière dont l'image s'affiche.
- **Luminosité:** Choisissez une valeur entre et pour régler la luminosité de l'image.
- **Contraste:** Choisissez une valeur pour régler le contraste de l'image.

Cliquez sur le bouton **Réglage automatique** pour enregistrer automatiquement les réglages.

Contrôle audio

- **Ent. Audio:** Sélectionnez la source d'entrée. Les options sont les suivantes : Entrée ana., HDMI-A, HDMI-B, et Sans fil/LAN.
- **Volume:** Sélectionnez le niveau (0-20) du volume audio.
- **Htparl:** Sélectionnez **ON** pour activer la fonction audio ou sélectionnez **OFF** pour désactiver la fonction audio.

Cliquez sur le bouton **Réglages usine** pour restaurer les réglages par défaut d'usine.

Réglages d'alerte

The screenshot shows the Dell projector administration interface. At the top, there is a navigation bar with the Dell logo and the breadcrumb '7700FullHD > Admin > Réglages d'alerte'. A 'Accueil' button is visible in the top right. On the left, a vertical menu lists various system settings: Statut du système, Configuration réseau, Configuration projection, Changer mots de passe, Réinitialiser, Mise à jour logiciel, Mise à niveau du projecteur, Panneau de contrôle du projecteur, Réglages d'alerte (highlighted), and Redémarrer système (with a red square icon).

The main content area is titled 'Alerte par E-mail' and contains the following sections:

- Alerte par E-mail:** Includes radio buttons for 'Activer' and 'Désactiver' (selected), and a 'Test alerte e-mail' button.
- Fields:** 'A' (From), 'Cc', and 'De' (To) are each followed by an input field and an '@' symbol. The 'Objet' (Subject) field contains the text '7700FullHD-D05698.Alert'.
- Configuration SMTP:** Includes input fields for 'Serveur SMTP sortant', 'Nom d'utilisateur', and 'Mot de passe'.
- Conditions d'alerte:** Includes three checkboxes: 'Avertissement lampe', 'Durée de vie de la lampe faible', and 'Avertissement température'. An 'Enregistrer' (Save) button is located at the bottom of this section.

Alerte par E-mail

- **Alerte par E-mail:** Vous pouvez choisir si vous voulez être averti par courriel (Activer) ou pas (Désactiver).
- **A/Cc/De:** Vous pouvez entrer l'adresse de courriel de l'expéditeur (De) et des destinataires (A/Cc) qui reçoivent une notification lorsqu'il y a un dysfonctionnement ou un avertissement.
- **Objet:** Vous pouvez entrer le sujet du courriel.

Cliquez sur le bouton **Test alerte e-mail** pour tester les paramètres d'alerte par email.

Configuration SMTP

- **Serveur SMTP sortant**, **Nom d'utilisateur**, et **Mot de passe** doivent être fournis par l'administrateur de votre réseau ou de votre service informatique.

Conditions d'alerte

- Vous pouvez sélectionner les mal fonctionnements ou les avertissements pour lesquels un Email doit être envoyé. Lorsqu'une des conditions d'alerte est présente, un email sera envoyé aux destinataires (A/Cc).

Cliquez sur le bouton **Enregistrer** pour enregistrer les réglages.



REMARQUE : La fonction Alerte courriel est conçue pour marcher avec un serveur SMTP standard en utilisant le port par défaut 25. Elle ne supporte pas le codage et l'authentification (SSL ou TLS).

Redémarrer système

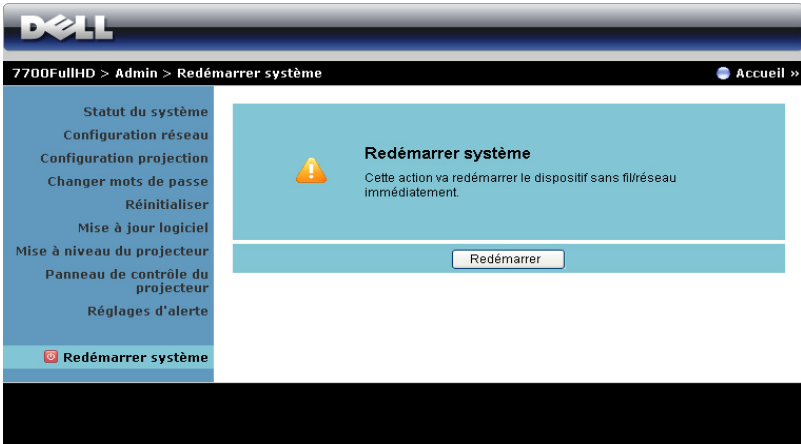

Cliquez sur **Redémarrer** pour redémarrer le système.

Crestron

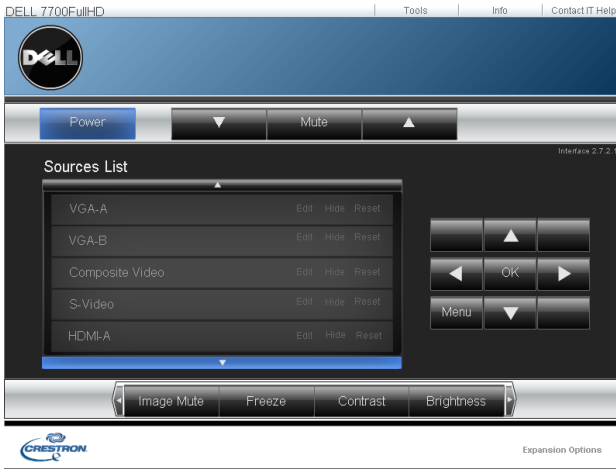

Pour la fonction Crestron.

Questions fréquentes :

J'aimerais accéder à distance à mon projecteur via Internet.
Quels sont les réglages optimaux du navigateur ?

Pour utiliser les réglages optimaux du navigateur, suivez les étapes suivantes :

- 1 Ouvrez **Panneau de contrôle** → **Options Internet** → l'onglet **Généralités** → **Fichiers Internet temporaires** → **Réglages** → Sélectionner **Chaque visite des pages**.
 - 2 Certains pare-feu ou programmes antivirus peuvent bloquer l'application HTTP. Si possible, désactivez le pare-feu ou le programme antivirus.
-

J'aimerais accéder à distance à mon projecteur via Internet.
Quel numéro de port dois-je ouvrir pour cela dans mon pare-feu ?

Les ports TCP/IP suivants sont ceux utilisés par le projecteur.

UDP/TCP	Numéro de port	Description
TCP	80	Configuration Web (HTTP)
UDP/TCP	25	SMTP : utilisé pour le routage des emails entre les serveurs d'email
UDP/TCP	161	SNMP : Simple Network Management Protocol
UDP	9131	AMX : utilisé pour la découverte AMX

Pourquoi est-ce que je n'arrive pas à accéder à mon projecteur via Internet ?

- 1 Vérifiez si votre ordinateur/portable est connecté à Internet.
- 2 Vérifiez avec votre MIS ou administrateur de réseau si votre ordinateur/portable utilise le même sous-réseau.

Pourquoi est-ce que je n'arrive pas à accéder au serveur SMTP ?

- 1** Vérifiez avec votre MIS ou administrateur de réseau si la fonction de serveur SMTP est activée pour le projecteur et si l'IP assignée au projecteur a la permission d'accéder au serveur SMTP. Le port SMTP du projecteur est 25, il ne peut pas être changé.
- 2** Vérifiez si le serveur SMTP sortant, le nom d'utilisateur et le mot de passe ont été correctement entrés.
- 3** Certains serveurs SMTP vérifieront si l'adresse email de «De» correspond au «Nom d'utilisateur» et «Mot de passe». Par exemple, vous utilisez l'adresse email test@dell.com dans «De». Vous devez aussi utiliser les informations du compte test@dell.com pour le Nom d'utilisateur et le Mot de passe pour vous connecter au serveur SMTP.

Pourquoi est-ce que je ne reçois pas l'email de test d'alerte alors que le projecteur indique qu'un email de test d'alerte a été envoyé?

Ceci peut être car le serveur SMTP détecte l'email d'alerte comme un pourriel ou à cause des restrictions du serveur SMTP. Vérifiez avec votre MIS ou administrateur de réseau les réglages du serveur SMTP.

Configuration du pare-feu et Questions fréquentes

Q : Je n'arrive pas à ouvrir la page Gestionnaire Web ?

R : La configuration du pare-feu de votre ordinateur vous empêche d'accéder à la page Gestionnaire Web. Référez-vous aux réglages de la configuration suivante :

Protection Pare-feu	Configuration
McAfee Security Center	<ol style="list-style-type: none">1 Lancez McAfee Security Center (allez sur > Tous les programmes > McAfee > McAfee Security Center).2 Dans l'onglet Personal firewall plus, cliquez sur Afficher la liste des applications Internet.3 Cherchez et trouvez Projecteur Dell 7700FullHD dans la liste.4 Cliquez avec le bouton droit de la souris sur la colonne Permissions5 Sélectionnez Permettre plein accès dans le menu contextuel.
Norton AntiVirus	<ol style="list-style-type: none">1 Ouvrez Norton AntiVirus (allez sur > Tous les programmes > Norton AntiVirus > Norton AntiVirus).2 Cliquez sur le menu Options, puis sélectionnez Norton AntiVirus.3 Dans la page Statut, sélectionnez Protection Worm Internet.4 Cherchez et trouvez Projecteur Dell 7700FullHD dans la liste des programmes.5 Cliquez avec le bouton droit de la souris sur la colonne Accès Internet6 Sélectionnez Permettre tout dans le menu contextuel.7 Cliquez sur OK.
Sygate Personal Firewall	<ol style="list-style-type: none">1 Ouvrez Sygate Personal Firewall (allez sur > Tous les programmes > Sygate > Sygate Personal Firewall).2 Dans la liste Applications exécutées, trouvez et cliquez avec le bouton droit sur Projecteur Dell 7700FullHD.3 Sélectionnez Permettre dans le menu contextuel.

Protection Pare-feu	Configuration
Windows Firewall	<ol style="list-style-type: none"> 1 Ouvrez Sygate Personal Firewall (allez sur > Tous les programmes > Panneau de configuration). Double-cliquez sur Windows Firewall. 2 Dans l'onglet Généralités, décochez Ne pas permettre des exceptions. 3 Dans l'onglet Exceptions, cliquez sur le bouton Ajouter un programme... 4 Cherchez et trouvez Projecteur Dell 7700FullHD dans la liste des programmes puis cliquez sur OK. 5 Cliquez sur OK pour confirmer les réglages des exceptions.
Zone Alarm	<ol style="list-style-type: none"> 1 Ouvrez Zone Alarm Firewall (allez sur > Tous les programmes > Zone Labs > Zone Labs Center). 2 Dans la page Contrôle des programmes, trouvez et sélectionnez Projecteur Dell 7700FullHD dans la liste. 3 Cliquez avec le bouton droit de la souris sur la colonne Accès-Permis 4 Sélectionnez Permettre dans le menu contextuel. 5 Cliquez avec le bouton droit et sélectionnez Permettre dans les colonnes Accès-Internet, Serveur-Permis et Server-Internet .

Créer un token d'application

 **REMARQUE** : Cette fonction n'est applicable qu'aux modèles compatibles sans fil.

Le token d'application vous permet d'effectuer un Plug & Show avec un token USB.

- 1 Dans le logiciel d'application, cliquez sur  > Créer un token d'application.
- 2 L'écran suivant s'affiche. Cliquez sur **Suivant**.



- 3 Branchez une clé flash sur l'un des ports USB de votre ordinateur. Sélectionnez le disque dans la liste puis cliquez sur **Suivant**.

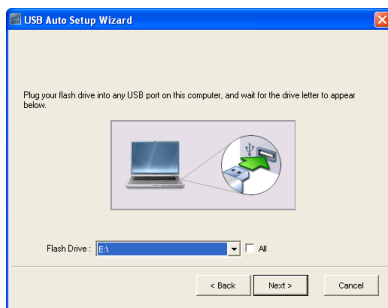

4 Cliquez sur **Terminer** pour fermer l'assistant.

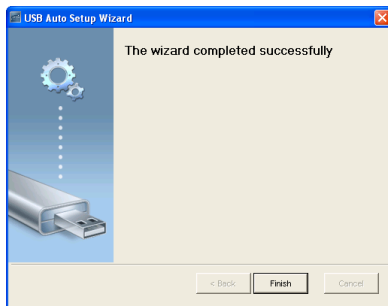

Guide de dépannage de votre projecteur



Si vous rencontrez des problèmes avec le projecteur, reportez-vous au guide de dépannage suivant. Si le problème persiste, contactez Dell™ (Voir Contacter Dell™ à la page 115).



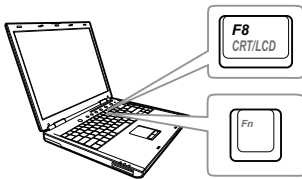

Problème

Aucune image n'apparaît sur l'écran.



Solution possible

- Assurez-vous que le couvercle de l'objectif est retiré et que le projecteur est allumé.
- Assurez-vous que la bonne source d'entrée a été sélectionnée dans le menu SOURCE D'ENTRÉE.
- Assurez-vous que le port graphique externe est activé. Si vous utilisez un ordinateur portable Dell™, appuyez sur   (Fn+F8). Pour les autres ordinateurs, reportez-vous à votre documentation respective. Si des images ne s'affichent pas correctement, veuillez mettre à jour le pilote vidéo de votre ordinateur. Pour les ordinateurs Dell, référez-vous à support.dell.com.
- Vérifiez que tous les câbles sont correctement connectés. Voir «Connexion de votre projecteur» à la page 10.
- Assurez-vous que les broches des connecteurs ne sont pas tordues ou cassées.
- Assurez-vous que la lampe est correctement installée (référez-vous à «Remplacer la lampe» à la page 106).
- Utilisez **Séquence tests** dans le **Rég. projecteur** du menu **Réglages avancés**. Assurez-vous que les couleurs du modèle de test sont correctes.

Problème (suite)	Solution possible (suite)
Image partielle, qui défile ou affichée de façon incorrecte.	<p>1 Appuyez sur le bouton Réglage automatique de la télécommande ou du panneau de contrôle.</p> <p>2 Si vous utilisez un ordinateur portable Dell™, réglez la résolution de l'ordinateur sur Full HD (1 920 x 1 080) :</p> <ul style="list-style-type: none"> a Faites un clic droit sur une partie non utilisée de votre bureau de Microsoft® Windows®, cliquez sur Propriétés, puis sélectionnez l'onglet Réglages. b Vérifiez que le réglage du port du moniteur externe est 1920 x 1080 pixels. c Appuyez sur   (Fn+F8).
	<p>Si vous rencontrez des difficultés pour changer les résolutions ou que votre moniteur se fige, redémarrez l'ensemble de l'équipement ainsi que le projecteur.</p>
	<p>Si vous n'utilisez pas un ordinateur portable Dell™, référez-vous à votre documentation. Si des images ne s'affichent pas correctement, veuillez mettre à jour le pilote vidéo de votre ordinateur. Pour les ordinateurs Dell, référez-vous à support.dell.com.</p>
L'écran n'affiche pas votre présentation	Si vous utilisez un ordinateur portable, appuyez sur   (Fn+F8).
Image instable ou clignot.	Ajustez le suivi dans le sous-menu OSD Réglages écran du menu Réglages avancés (en Mode PC seulement).
L'image présente une barre verticale vacillante	Ajustez le suivi dans le sous-menu OSD Réglages écran du menu Réglages avancés (en Mode PC seulement).
Couleur im. incorrecte	<ul style="list-style-type: none"> • Si le projecteur reçoit un signal incorrect de la carte graphique, réglez le type de signal sur RGB dans l' OSD Réglages image du menu Réglages avancés. • Utilisez Séquence tests dans le Rég. projecteur du menu Réglages avancés. Assurez-vous que les couleurs du modèle de test sont correctes.

Problème (suite)	Solution possible (suite)
Limage est floue/pas au point	<p>1 Ajustez la bague de mise au point située sur l'objectif du projecteur.</p> <p>2 Assurez-vous que l'écran de projection se trouve à la bonne distance du projecteur (3,28 pieds [1,0 m] à 39,37 pieds [12,0 m]).</p>
Limage est allongée en affichage DVD de 16:9	<p>Le projecteur détecte automatiquement le format du signal de la source. Il gardera le rapport d'affichage de l'image projetée en fonction du format du signal d'entrée avec un réglage d'origine.</p> <p>Si l'image est encore trop allongée, ajustez le rapport d'affichage dans le Réglages écran du menu Réglages avancés de l'OSD.</p>
Limage est inversée	Sélectionnez Rég. projecteur sur Réglages avancés dans le menu OSD et changez le mode de projection.
La lampe est grillée ou émet des crépitements	Quand la lampe du projecteur atteint sa fin de vie, elle peut griller et produire un fort crépitements. Si cela se produit, le projecteur ne se rallumera pas. Pour remplacer la lampe, voir «Remplacer la lampe» à la page 106.
Le voyant LAMPE s'allume en orange	Si le voyant LAMPE s'allume en orange, remplacez la lampe.
Le voyant LAMPE clignote en orange	<p>Si le voyant LAMPE clignote en orange, la connexion du module de la lampe peut être interrompue. Vérifiez le module de la lampe et qu'elle a été correctement installée.</p> <p>Si le voyant LAMPE et le voyant Alimentation clignent en orange, cela signifie que le pilote de la lampe ne marche pas correctement et que le projecteur va s'éteindre automatiquement.</p> <p>Si le voyant LAMPE et le voyant TEMP clignent en orange et si le voyant Alimentation est allumé en bleu, cela signifie que la palette de couleurs ne marche pas correctement et que le projecteur va s'éteindre automatiquement.</p> <p>Pour annuler le mode de protection, appuyez pendant 10 secondes sur le bouton ALIMENTATION.</p>

Problème (suite)	Solution possible (suite)
Le voyant TEMP s'allume en orange.	Le projecteur a surchauffé. Le projecteur va s'éteindre automatiquement. Essayez de rallumer le projecteur une fois qu'il s'est refroidi. Si le problème persiste, contactez Dell™.
Le voyant TEMP clignote en orange	Si un ventilateur du projecteur ne marche pas correctement, le projecteur s'éteindra automatiquement. Essayez d'annuler le mode du projecteur en appuyant pendant 10 secondes sur le bouton Alimentation . Attendez environ 5 minutes puis essayez de le rallumer. Si le problème persiste, contactez Dell™.
L'OSD n'apparaît pas à l'écran	Appuyez sur le bouton Menu du panneau de contrôle pendant 15 secondes pour déverrouiller l'OSD. Vérifiez Menu verrou sur la page 49.
La télécommande ne fonctionne pas correctement ou seulement dans une plage très limitée	Piles faibles. Vérifiez si le faisceau laser de la télécommande est faible. Si c'est le cas, remplacez les 2 piles AAA.

Signaux de commande

Statut du projecteur	Description	Boutons de contrôle		Voyant	
		Marche	TEMP (Orange)	LAMPE (Orange)	
Mode Veille	Projecteur en mode Veille. Prêt à être allumé.	BLEU Clignotant	ETEINT	ETEINT	ETEINT
Mode de En préchauffage	Le projecteur est en train de se préchauffer et de s'allumer.	BLEU	ETEINT		ETEINT
Lampe allumée	Projecteur en mode Normal, prêt à afficher une image. Remarque : Le menu OSD n'est pas ouvert.	BLEU	ETEINT		ETEINT
Mode de refroidissement	Le projecteur est en train de se refroidir avant de s'éteindre.	BLEU	ETEINT		ETEINT
Refroidissement avant mode d'Econ. énergie.	Le projecteur prend 60 secondes pour se refroidir avant d'aller en mode d'Econ. énergie.	ORANGE	ETEINT		ETEINT
Surchauffe du projecteur	Les fentes de ventilation sont bloquées ou la température ambiante est au-dessus de 35 °C. Le projecteur va s'éteindre automatiquement. Assurez-vous que les fentes de ventilation ne sont pas bloquées et que la température ambiante est dans la gamme acceptable. Si le problème persiste, contactez Dell.	ETEINT	ORANGE		ETEINT
Surchauffe du pilote de la lampe	Le pilote de la lampe a surchauffé. Les fentes de ventilation sont bloquées. Le projecteur va s'éteindre automatiquement. Essayez de rallumer le projecteur une fois qu'il s'est refroidi. Si le problème persiste, contactez Dell.	ORANGE	ORANGE		ETEINT
Panne de ventilateur	L'un des ventilateurs ne marche pas correctement. Le projecteur va s'éteindre automatiquement. Si le problème persiste, contactez Dell.	ETEINT	ORANGE Clignotant		ETEINT
Panne de pilote de la lampe.	Le pilote de la lampe ne marche pas correctement. Le projecteur va s'éteindre automatiquement. Débranchez le cordon d'alimentation, patientez trois minutes, puis rallumez le projecteur. Si le problème persiste, contactez Dell.	ORANGE Clignotant	ETEINT		ORANGE Clignotant
Panne de roue chromatique	La roue chromatique ne marche pas. Le projecteur ne marche pas correctement et le projecteur va s'éteindre automatiquement. Débranchez le cordon d'alimentation, attendez 3 minutes puis rallumez le projecteur. Si le problème persiste, contactez Dell.	BLEU	ORANGE Clignotant		ORANGE Clignotant
Panne de lampe	La lampe est défectueuse. Remplacez la lampe.	ETEINT	ETEINT		ORANGE
Panne – Alimentation CC (+12V)	L'alimentation a été coupée. Le projecteur va s'éteindre automatiquement. Débranchez le cordon d'alimentation, attendez 3 minutes puis rallumez le projecteur. Si le problème persiste, contactez Dell.	ORANGE Clignotant	ORANGE		ORANGE
Echec de connexion du module de la lampe	La connexion du module de la lampe a été interrompue. Vérifiez le module de la lampe et qu'elle a été correctement installée. Si le problème persiste, contactez Dell.	ETEINT	ETEINT		ORANGE Clignotant

Remplacer la lampe

AVERTISSEMENT : Avant de débuter quelque procédure que ce soit de cette section, lisez et suivez les Instructions de sécurité décrites à la page 8.

Remplacez la lampe quand le message «**La lampe approche la fin de sa durée de vie de fonctionnement. Remplacement conseillé ! www.dell.com/lamps**» apparaît à l'écran. Si ce problème persiste après le remplacement de la lampe, contactez Dell™. Pour plus d'informations, voir Contacter Dell™ à la page 115.

AVERTISSEMENT : Utilisez une lampe originale pour un assurer un fonctionnement optimal et sans risque de votre projecteur.

AVERTISSEMENT : La lampe devient très chaude en cours d'utilisation. Pour remplacer la lampe, attendez que le projecteur s'est refroidi pendant au moins 30 minutes.

AVERTISSEMENT : Ne touchez jamais l'ampoule ou le verre de la lampe. Les lampes de projecteur sont très fragiles et peuvent se briser si vous les touchez. Les morceaux de verre sont dangereux et peuvent causer des blessures.

AVERTISSEMENT : Si la lampe est brisée, enlevez toutes les débris du projecteur et jetez-les ou recyclez-les conformément aux lois locales, régionales et fédérales. Pour plus d'informations, visitez www.dell.com/hg.

- 1 Eteignez le projecteur et débranchez le cordon d'alimentation.
- 2 Laissez le projecteur se refroidir pendant au moins 30 minutes.
- 3 Dévissez les deux vis de fixation du couvercle de la lampe, et retirez le couvercle.
- 4 Dévissez les deux vis de fixation de la lampe.
- 5 Soulevez la lampe en la tenant par sa partie métallique.

REMARQUE : Dell™ peut demander que les lampes remplacées durant la période de garantie soient renvoyées à Dell™. Sinon, contactez votre agence de recyclage des déchets pour obtenir l'adresse du dépôt le plus proche.

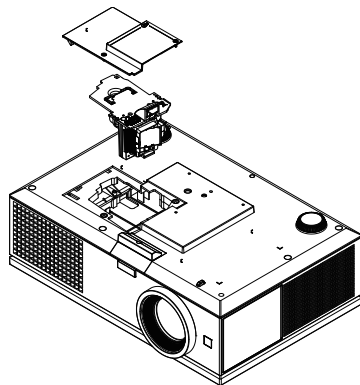

- 6 Remplacez toujours la lampe par une lampe neuve.
- 7 Vissez les deux vis de fixation de la lampe.
- 8 Remplacez le couvercle de lampe et serrez les deux vis.

9 Réinitialisez la durée d'utilisation de la lampe en sélectionnant «Oui» pour **Réini.heureLamp** dans l'OSD **Conf. Alim.** du menu **Réglages avancés** (voir le menu Réglages alimentation dans le menu Réglages avancés à la page 51). Lorsque une lampe a été remplacée, le projecteur la détecte automatiquement et réinitialise les heures de la lampe.



AVERTISSEMENT : Mise au rebut de la lampe (États-Unis uniquement)



LES LAMPES À L'INTÉRIEUR DE CE PRODUIT CONTIENNENT DU MERCURE ET DOIVENT ÊTRE RECYCLÉES OU JETÉES CONFORMÉMENT AUX LOIS LOCALES, RÉGIONALES OU FÉDÉRALES. POUR PLUS D'INFORMATIONS, VISITEZ WWW.DELL.COM/HG OU CONTACTEZ L'ALLIANCE DES INDUSTRIES ELECTRONIQUES : WWW.EIAE.ORG.

POUR PLUS D'INFORMATIONS SUR LA MISE AU REBUT DES LAMPES, VISITEZ WWW.LAMPRECYCLE.ORG.

Spécifications

Vanne légère	0,95" 1 080p DMD, DarkChip2™
Luminosité	5000 Lumens ANSI (max.)
Rapport de contraste	2 500:1 (Naturel) 10 000:1 (Dynamique) 20 000:1 (Statique)
Uniformité	85% typique (Standard du Japon - JBMA)
Nombre de pixels	1 920 x 1 080 (1 080p)
Taux d'affichage	16:9
Couleurs affichables	1,07 milliard de couleurs (avec tramage)
Vitesse de roue chromatique	2X
Objectif de projection	F-Stop : F/ 2,6~2,9 Distance focale : f=39,12~46,94 mm Objectif Zoom manuel 1,2X Rapport de projection = 1,85~2,22 large et télé Taux de décalage : 115 ± 5%
Taille d'écran de projection	20,3~292,9 pouces (diagonale)
Distance de projection	1 m ~ 12 m
Compatibilité vidéo	Vidéo composite / S-Vidéo : NTSC (J, M, 4.43), PAL (B, D, G, H, I, M, N, Nc, 60), SECAM (B, D, G, K, K1, L) Entrée HDMI et Vidéo composante (via VGA et YPbPr RCA) : 1080i/p, 720p, 576i/p, 480i/p
Source d'alimentation	Alimentation universelle 100-240 V CA 50-60 Hz avec entrée PFC
Consommation électrique	Mode normal : 525 W ± 10% @ 110 Vca Mode Éco : 430 W ± 10% @ 110 Vca Mode économie d'énergie : <20 W (Sans fil et réseau activés) Mode Veille : < 0,5 W (Réseau, VGA_Out et Sans fil Désactivé)

Audio	2 haut parleurs x 5 watts RMS
Niveau de bruit	39 dB(A) mode Normal, 36 dB(A) mode Éco
Poids	7,26 kg
Dimensions (L x H x D)	432 x 135 x 290 mm

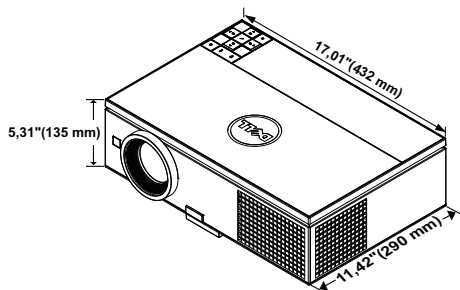

Environnement	<p>Température d'utilisation : 5 °C - 35°C (41°F - 95°F)</p> <p>Humidité : 80 % maximum</p> <p>Température de stockage : 0 °C - 60°C (32°F - 140°F)</p> <p>Humidité : 90 % maximum</p> <p>Température de transport : -20 °C - 60°C (-4 °F - 140°F)</p> <p>Humidité : 90 % maximum</p>
---------------	---

Connecteurs d'E/S	<p>Alimentation : Une prise d'alimentation secteur (3 broches - prise C14)</p> <p>Entrée VGA : Deux connecteurs D-sub 15 broches (bleu), VGA-A & VGA-B, pour signaux d'entrée RGB analogique/composante.</p> <p>Sortie VGA : Un connecteur D-sub à 15 broches (noir) pour bouclage VGA-A.</p> <p>Entrée vidéo composante : Un ensemble de connecteur RCA (RGB) pour le signal d'entrée composante.</p> <p>Entrée S-Vidéo : Une prise mini-DIN 4 broches standard</p> <p>Connecteur S-Vidéo pour signal Y/C.</p> <p>Entrée vidéo composite : Une connecteur RCA jaune pour signal CVBS.</p>
-------------------	--

Entrée HDMI : Deux connecteurs HDMI pour la prise en charge HDMI 1.3. Compatible avec HDCP

Entrée audio analogique : Une mini prise stéréo 3,5 mm (bleue)

Sortie audio variable: Une mini prise stéréo 3,5 mm (vert).

Port USB (type A) : Un connecteur USB pour la visualisation des photos/PtG (format JPG/PPT).

Port USB (type B) : Un port mini USB esclave pour prise en charge télécommande et un connecteur USB pour prise en charge d'affichage USB.

Port RS232 : Un connecteur D-sub à 9 broches pour les communications RS232.

Port RJ45 : Un connecteur RJ45 pour contrôler le projecteur via réseau et affichage LAN.

Sortie 12 V : Une sortie relais 12V CC / 200 mA max. pour le contrôle automatique de l'écran.

Dongle sans fil

Standard sans fil : IEEE802.11b/g/n

Sans fil : Un connecteur USB wifi (Type A) pour prise en charge de dongle sans fil (interface USB, optionnelle).

Système d'exploitation : Windows 7/Vista/XP/2000, MAC OS X

Prend en charge : Les images de présentation et le contrôle du projecteur.

Permet la connexion de jusqu'à 30 utilisateurs en même temps.

Ecran divisé 4-en-1 Permet de projeter sur l'écran 4 images de présentation.

Mode Contrôle conférence.

Supporte la projection audio (besoin d'installer un autre pilote)

Prise en charge du flux vidéo (jusqu'à 720p)

Lampe

Lampe de 400 W Philips remplaçable par l'utilisateur (jusqu'à 2 000 heures en mode éco ; jusqu'à 1 500 heures en mode normal)



REMARQUE : La durée de vie de la lampe d'un projecteur est une mesure du niveau de dégradation lumineuse seulement, et n'indique pas que la lampe va tomber en panne et arrêter de marcher après cette durée. La durée de vie de la lampe se définit comme le temps qu'il faut pour que plus de 50 pourcents d'un échantillon de lampes voie sa luminosité diminuer d'environ 50 pourcents par rapport au nombre de lumens nominal d'une lampe en particulier. La durée de vie d'une lampe n'est absolument pas garantie. La durée de vie actuelle d'une lampe de projecteur peut varier en fonction des conditions ambiantes et du mode d'utilisation. L'utilisation d'un projecteur dans des endroits difficiles, par exemple des endroits poussiéreux ou chauds, pendant de nombreuses heures en continu et avec un arrêt brusque va réduire la durée de vie de la lampe et peut même causer un mal fonctionnement.

Affectation des broches RS232

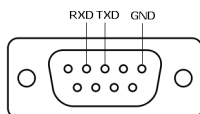

Protocole RS232

- Réglages de communication

Réglages de connexion	Valeur
Débit en bauds	19 200
Bits de données	8
Parité	Aucun
Bits d'arrêt	1

- **Types de commandes**
Pour faire apparaître le menu OSD et ajuster les paramètres.
- **Syntaxe de commande de contrôle (à partir du PC vers le projecteur)**
[H][AC][SoP][CRC][ID][SoM][COMMAND]
- **Exemple** : Commande de mise sous tension (Envoyer d'abord l'octet de poids faible)
--> 0xBE, 0xEF, 0x10, 0x05, 0x00, 0xC6, 0xFF, 0x11, 0x11, 0x01, 0x00, 0x01
- **Liste de commandes de contrôle**
Pour afficher le dernier code RS232, allez au site de support de Dell : support.dell.com.

Sources combinaison d'incrustation d'image

	HDMI-A	HDMI-B	VGA-A	VGA-B	Composant
HDMI-A	Non	Non	Oui	Oui	Oui
HDMI-B	Non	Non	Oui	Oui	Oui
VGA-A	Oui	Oui	Non	Non	Non
VGA-B	Oui	Oui	Non	Non	Non
Composant	Oui	Oui	Non	Non	Non
S-Vidéo	Oui	Oui	Non	Non	Non
Vidéo composite	Oui	Oui	Non	Non	Non
Affichage sans fil	Non	Non	Oui	Oui	Oui
Affichage USB	Non	Non	Oui	Oui	Oui
Afficheur USB	Non	Non	Oui	Oui	Oui

	S-Vidéo	Vidéo composite	Affichage sans fil	Affichage USB	Afficheur USB
HDMI-A	Oui	Oui	Non	Non	Non
HDMI-B	Oui	Oui	Non	Non	Non
VGA-A	Non	Non	Oui	Oui	Oui
VGA-B	Non	Non	Oui	Oui	Oui
Composant	Non	Non	Oui	Oui	Oui
S-Vidéo	Non	Non	Oui	Oui	Oui
Vidéo composite	Non	Non	Oui	Oui	Oui
Affichage sans fil	Oui	Oui	Non	Non	Non
Affichage USB	Oui	Oui	Non	Non	Non
Afficheur USB	Oui	Oui	Non	Non	Non

Modes de compatibilité (Analogique/Numérique)

Résolution	Taux de rafraîchissement (Hz)	Fréquence Hsync (KHz)	Horloge de pixels (MHz)
640 x 350	70,087	31,469	25,175
640 x 480	59,940	31,469	25,175
640 x 480 p60	59,940	31,469	25,175
720 x 480 p60	59,940	31,469	27,000
720 x 576 p50	50,000	31,250	27,000
720 x 400	70,087	31,469	28,322
640 x 480	75,000	37,500	31,500
848 x 480	60,000	31,020	33,750
640 x 480	85,008	43,269	36,000
800 x 600	60,317	37,879	40,000
800 x 600	75,000	46,875	49,500
800 x 600	85,061	53,674	56,250
1024 x 768	60,004	48,363	65,000
1280 x 720 p50	50,000	37,500	74,250
1280 x 720 p60	60,000	45,000	74,250
1920 x 1080 i50	50,000	28,125	74,250
1920 x 1080 i60	60,000	33,750	74,250
1280 x 720	59,855	44,772	74,500
1024 x 768	75,029	60,023	78,750
1280 x 800	59,810	49,702	83,500
1366 x 768	59,790	47,712	85,500
1360 x 768	60,015	47,712	85,500
1024 x 768	84,997	68,677	94,500
1440 x 900	59,887	55,935	106,500
1152 x 864	75,000	67,500	108,000
1280 x 960	60,000	60,000	108,000
1280 x 1024	60,020	63,981	108,000
1152 x 864	85,000	77,095	119,651
1400 x 1050	59,978	65,317	121,750
1280 X 800	84,880	71,554	122,500
1280 x 1024	75,025	79,976	135,000
1440 X 900	74,984	70,635	136,750
1680 x 1050	59,954	65,290	146,250
1280 x 960	85,002	85,938	148,500
1920 x 1080	60,000	67,500	148,500
1400 X 1050	74,867	82,278	156,000
1280 x 1024	85,024	91,146	157,000
1440 X 900	84,842	80,430	157,000
1600 x 1200	60,000	75,000	162,000

Contacter Dell

Pour les clients qui résident aux États-Unis, appelez 800-WWW-DELL (800-999-3355).



REMARQUE : Si vous n'avez pas une connexion Internet, vous pouvez aussi trouver les informations de contact dans la boîte, sur le ticket, la facture ou le catalogue des produits Dell.

Dell™ offre plusieurs options de services et d'assistance téléphonique et en ligne. La disponibilité peut varier en fonction du pays et du produit, et donc certains services peuvent ne pas être disponibles dans votre pays. Pour contacter Dell pour les ventes, l'assistance technique, ou les questions de service à la clientèle :

- 1 Visitez support.dell.com.
- 2 Vérifiez votre pays ou région dans le menu **Choisir un Pays/Région** au bas de la page.
- 3 Cliquez sur **Nous contacter** sur le côté gauche de la page.
- 4 Sélectionnez le lien du service ou de l'assistance requise.
- 5 Choisissez la méthode pour contacter Dell qui vous convient le mieux.

Annexe : Glossaire

LUMENS ANSI — Un standard pour mesurer la luminosité. Il est calculé en divisant une image d'un mètre carré en 9 rectangles égaux, en mesurant le lux (ou la luminosité) au centre de chaque rectangle et en faisant la moyenne de ces neuf points.

TAUX D’AFFICHAGE — Le format d'image le plus populaire est 4:3 (4 par 3). Les premiers formats vidéo de télévisions et d'ordinateur étaient un format d'image de 4:3, ce qui signifie que la largeur de l'image est de 4/3 de fois la hauteur.

Luminosité — La quantité de lumière émise à partir d'un affichage ou d'un affichage de projection ou un appareil de projection. La luminosité du projecteur est mesurée en lumens ANSI.

Temp. des couleurs — L'apparence de la couleur de la lumière blanche. Une température des couleurs basse donnera une lumière plus chaude (plus jaunâtre/rougeâtre) et une température des couleurs élevée donnera une lumière plus froide (plus bleuâtre). L'unité standard pour la température des couleurs est Kelvin (K).

Vidéo composante — Une méthode pour délivrer la vidéo de qualité dans un format composé d'un signal de luminance et de deux signaux de chrominance séparés, et est définie par Y'Pb'Pr' pour les composantes analogiques et par Y'Cb'Cr' pour les composantes numériques. La vidéo composante est disponible sur les lecteurs DVD.

Vidéo composite — Un signal vidéo qui combine luma (luminosité), chroma (couleur), burst (référence de couleur), et sync (signaux de sync horizontal et vertical) en une onde de signal transportée sur une seule paire de fil. Il existe trois types de formats, NTSC, PAL et SECAM.

Résolution compressée — Si les images reçues sont d'une résolution plus haute que la résolution native du projecteur, l'image résultante sera réduite pour rentrer sur la résolution native du projecteur. La compression d'une image dans un appareil numérique peut causer certaines images d'être perdues.

Rapport de contraste — Plage des valeurs claires et foncées dans une image, ou rapport entre leurs valeurs maximum et minimum. Il y existe deux méthodes utilisées par l'industrie de la projection pour mesurer le rapport :

- 1 *Plein ON/OFF* — mesure le rapport de la lumière générée d'une et une image toute blanche (Plein ON) et la lumière générée d'une image toute noire (Plein OFF).
- 2 *ANSI* — mesure un motif de 16 rectangles noirs et blancs alternés. La lumière moyenne générée partir des rectangles blancs est divisée par la lumière moyenne générée par les rectangles noirs pour déterminer le rapport de contraste ANSI.

Le contraste *Plein On/Off* est toujours un nombre plus grand que le contraste ANSI pour le même projecteur.

dB — décibel — Une unité utilisée pour exprimer la différence relative en puissance ou intensité, habituellement entre deux signaux acoustiques ou électriques, égal dix fois le logarithme commun du rapport des deux niveaux.

Écran diagonal — Une méthode de mesure de la taille d'un écran ou d'une image projetée. Elle mesure d'un coin au coin opposé. Un écran de 9 pieds de haut, 12 pieds de large, avec une diagonale de 15 pieds. Ce document considère que les dimensions de la diagonale sont destinées à un format 4:3 traditionnel de l'image d'un ordinateur, comme pour l'exemple ci-dessus.

DHCP — Dynamic Host Configuration Protocol (Protocole de configuration dynamique de l'hôte) — Un protocole de réseau qui permet à un serveur d'assigner automatiquement une adresse TCP/IP à un appareil.

DLP® — Traitement numérique de la lumière (Digital Light Processing™)— Technologie d'affichage réflective développée par Texas Instruments, utilisant de petits miroirs manipulés. La lumière passant à travers un filtre de couleurs est envoyée sur les miroirs DLP qui ordonnent les couleurs RGB dans une image projetée à l'écran, aussi connu sous le nom de DMD.

DMD — Dispositif micro-miroir numérique — Chaque DMD est composé de milliers de miroirs en alliage d'aluminium microscopiques inclinés montés sur une fourche masquée.

DNS — Domain Name System : Système de noms de domaine — Service Internet qui traduit les noms de domaines en adresses IP.

Distance focale — La distance entre la surface d'un objectif et son foyer.

Fréquence — C'est la vitesse de répétition en cycles par secondes des signaux électriques. Mesurée en Hz (Hertz).

HDPCP — High-Bandwidth Digital-Content Protection (Protection de contenu numérique à large bande passante) — Une fonctionnalité développée par Intel™ Corporation pour protéger les contenus numériques sur des interfaces numériques, comme par exemple DVI, HDMI.

HDMI — High-Definition Multimedia Interface (Interface multimédia haute définition) — HDMI transporte la vidéo haute définition non compressée avec le signal audio numérique et les données de contrôle de l'appareil dans un seul connecteur.

Hz (Hertz) — Unité de fréquence.

IEEE802.11 — un groupe de standards pour la communication entre les réseaux locaux sans fil (WLAN). 802.11b/g/ utilise la bande des 2,4 GHz.

Correction trapézoïdale — Dispositif qui corrigera une image par rapport la déformations (habituellement un effet de sommet large et de base étroite) d'une image projetée causée par l'angle incorrect du projecteur par rapport l'écran.

Distance maximum — La distance par rapport l'écran laquelle le projecteur peut se trouver pour projeter une image utilisable (suffisamment lumineuse) dans une pièce entièrement noire.

Taille de l'image maximum — L'image la plus grande qu'un projecteur peut projeter dans une pièce sombre. Ceci est généralement limité par la plage focale des optiques.

Distance minimum — La position la plus proche à laquelle un projecteur peut faire la mise au point d'une image sur un écran.

NTSC — National Television Standards Committee. Le standard d'émission pour la vidéo et la projection utilisé en Amérique du Nord, avec un format de 525 lignes et 30 images/seconde.

PAL — Phase Alternating Line. Un standard d'émission pour la vidéo et la projection en Europe avec un format de 625 lignes et 25 images/seconde.

Image inversée — Fonctionnalité permettant de renverser l'image horizontalement. Quand elle est utilisée dans un environnement de projection avant normal, le texte, les graphiques, etc, sont inversés. L'image inversée est utilisée pour la projection arrière.

RGB — Rouge, Vert, Bleu — habituellement utilisé pour décrire un moniteur nécessitant des signaux séparés pour chacune des trois couleurs.

S-Vidéo — Un standard de transmission vidéo utilisant un connecteur mini-DIN 4 broches pour envoyer des informations vidéo sur deux fils de signaux appelés luminance (luminosité, Y) et chrominance (couleur, C). S-Vidéo est aussi appelée Y/C.

SECAM — Un standard français et international d'émission pour la vidéo et la projection, très similaire à PAL mais avec une méthode d'envoi différente pour les couleurs.

SSID — Service Set Identifiers — Un nom utilisé pour identifier un LAN sans fil particulier auquel l'utilisateur veut se connecter.

SVGA — Super Video Graphics Array — Comptage de pixels de 800 x 600.

SXGA — Super Extended Graphics Array, —Comptage de pixels de 1280 x 1024.

UXGA — Ultra Extended Graphics Array — Comptage de pixels de 1600 x 1200.

VGA — Video Graphics Array—Comptage de pixels de 640 x 480.

WEP — Wired Equivalent Privacy — Une méthode de cryptage des données de communication. La clé de cryptage est créée et envoyée seulement à l'utilisateur communiquant, alors les données de la communication ne peuvent pas être décryptées par une autre partie.

XGA — Extended Video Graphics Array : Matrice graphique vidéo étendue — 1024 x 768 pixels.

WXGA — Wide Extended Graphics Array : Matrice graphique étendue large — 1280 x 800 pixels.

1 080p — 1 080p est l'identification sténographique d'un ensemble de modes vidéo haute définition HDTV qui se caractérise par 1 080 lignes horizontales de résolution et par un balayage progressif. Contrairement à un affichage 1 080i standard, l'image n'est donc pas entrelacée.

Objectif zoom — Objectif avec une distance focale variable permettant à l'opérateur de rapprocher ou d'éloigner la vue pour rendre l'image plus petite ou plus grande.

Rapport d'objectif zoom — C'est le rapport entre l'image la plus petite et la plus grande qu'un objectif peut projeter à partir d'une distance fixe. Par exemple, un rapport d'objectif zoom de 1,4:1 signifie qu'une image de 10 pieds sans zoom serait une image de 14 pieds en plein zoom.

Index

A

Affichage à l'écran 37

AIDE 54

AVANCÉ 40

ENT. AUDIO 40

LANGUE 54

LUMINOSITÉ / CONTRASTE
39

MODE VIDÉO 39

RÉGLAGE AUTO 38

SOURCE D'ENTRÉE 37

SOURCE D'ENTRÉE
AFFICHAGE MULTIPLE
38

VOLUME 40

Allumer/éteindre le projecteur

Allumer le projecteur 25

Eteindre le projecteur 25

C

Connexion du projecteur

A un ordinateur 12

Câble HDMI 21, 22

Câble RS232 (permutable
femelle D-sub 9 broches
vers femelle broches2-3) 14,
24

Câble S-Vidéo 17

Câble USB/USB 12

Câble USB-A/USB-B 15

Câble VGA/VGA 12, 13

Câble VGA/YPbPr 19

Câble Vidéo composante 3 RCA
vers 3 RCA (mâle/mâle) 20

Câble vidéo composite 18

Connexion avec un câble HDMI
21

Connexion avec un câble
S-vidéo 17

Connexion avec un câble Vidéo
composante 19

Connexion avec un câble Vidéo
composite 18

Connexion d'un ordinateur avec
un câble RS232 14, 15

Cordon d'alimentation 12, 13,
14, 15, 17, 18, 19, 20, 21,
22, 23, 24

Écran de projection motorisé 23
Prise 12 V CC 23

Contacter Dell 7, 104, 106

D

Dell

contacter 115

G

Guide de dépannage 101

Contacter Dell 101

N

numéros de téléphone 115

P

Panneau de commandes 30

Ports de connexion

Connecteur d'entrée audio 10

Connecteur d'entrée VGA-A
(D-sub) 10

Connecteur d'entrée VGA-B
(D-sub) 10

Connecteur d'entrée vidéo
composante 10

Connecteur de sortie +12V CC
10

Connecteur de sortie audio 10

Connecteur de sortie VGA-A
(prise en boucle du
moniteur) 10

Connecteur du cordon
d'alimentation 10

Connecteur HDMI-A 10

Connecteur HDMI-B 10

Connecteur mini USB (type
mini B) pour la
télécommande 10

Connecteur RJ45 10

Connecteur RS232 (D-sub) 10

Connecteur S-Vidéo 10

Connecteur USB Type A pour
Afficheur USB 10

Connecteur USB Type B pour
affichage USB 10

Connecteur USB WiFi (Type A)
10

Connecteur vidéo composite 10

Fente du câble de sécurité 10

R

Réglage de l'image projetée 26

Baisser le projecteur 26

baisser le projecteur
Molette de réglage
d'inclinaison 26
Pied élévateur 26

Bouton élévateur 26

Réglage de la hauteur du
projecteur 26

Réglage du zoom et de la mise au
point du projecteur 27

Bague de mise au point 27

Bague de réglage du zoom 27

Bouton de déplacement
horizontale de l'objectif 27

Bouton de déplacement
verticale de l'objectif 27

Système de blocage de l'objectif
27

Volet latéral 27

Remplacer la lampe 106

S

Spécifications

Audio 109

Compatibilité Vidéo 108

Connecteurs d'E/S 109

Consommation électrique 108

Couleurs affichables 108

Dimensions 109

- Distance de projection 108
- Environnement 109
- Luminosité 108
- Niveau de bruit 109
- Nombre de pixels 108
- Objectif de projection 108
- Poids 109
- Protocole RS232 112
- Rapport de contraste 108
- Source d'alimentation 108
- Taille d'écran de projection 108
- Uniformité 108
- Vanne légère 108
- Vitesse de roue chromatique 108

support

- contacter Dell 115

T

Télécommande 32

- Récepteur IR 31

U

Unité principale 8

- Bague de mise au point 8

- Bouton élévateur pour le réglage
de la hauteur 8

- Couvercle de l'objectif 8

- Objectif 8

- Panneau de contrôle 8

- Récepteur IR 8